

(D)	Montageanleitung - Untergestell	6
(GB)	Assembly instructions - Base frame	9
(F)	Notice d'emploi - Châssis	12
(E)	Instrucciones de montaje - Bastidor inferior	15
(I)	Istruzioni di montaggio - Sottotelaio	18
(NL)	Montagevoorschrift - Onderstel	21
(S)	Monteringsanvisning - Stativ	24
(FIN)	Asennusohje - Konealusta	27
(DK)	Montagevejledning - Understel	30
(N)	Monteringsveiledning - Stativ	33
(P)	Instruções de montagem - Leito	36
(RUS)	Руководство по эксплуатации - Подставка	39
(CZ)	Návod k montáži - Podstavec	42
(PL)	Instrukcja montażu - Podstawa	45

UG-KAPEX KS60 KA-UG-KS60



UG-KAPEX KS60

1

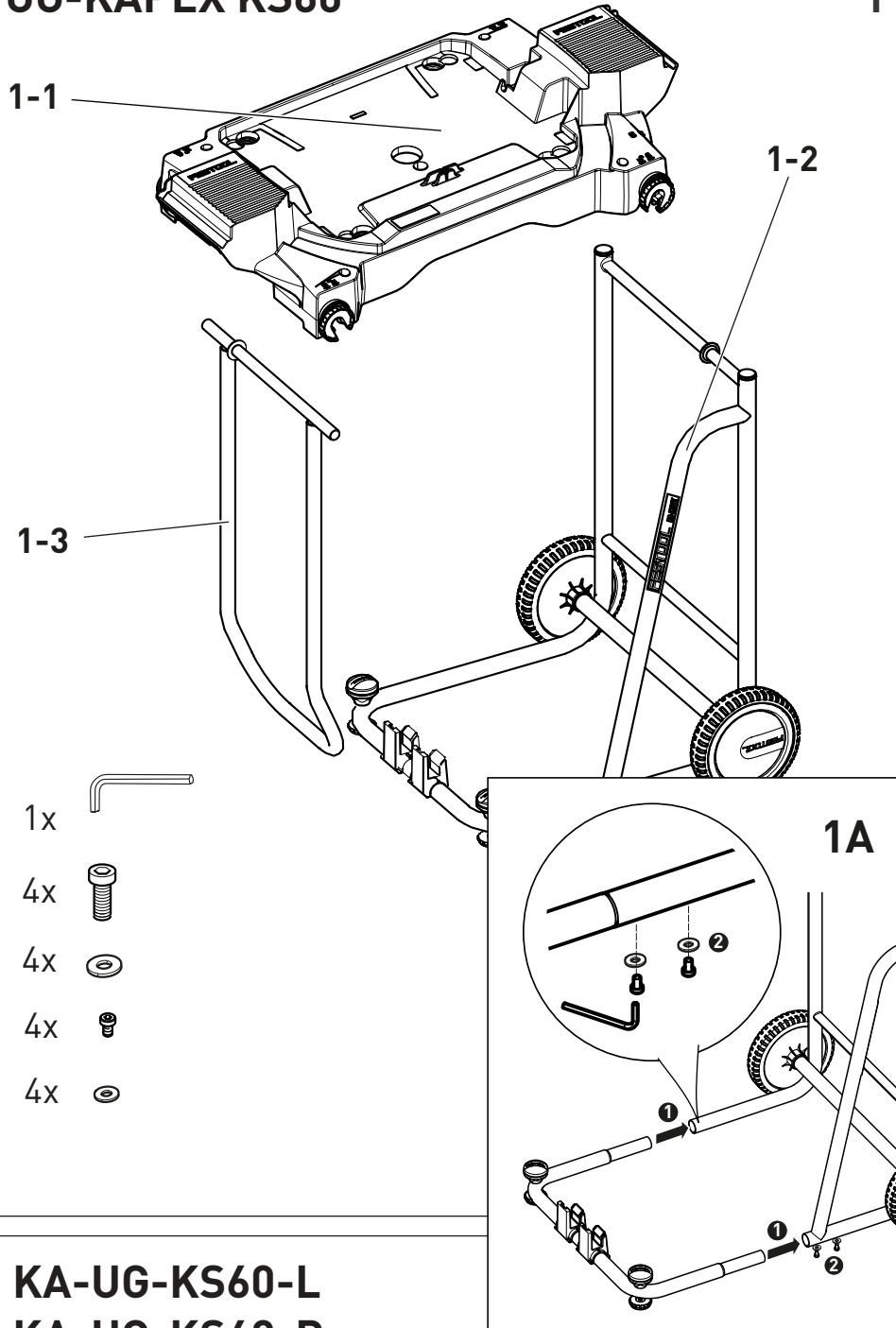

KA-UG-KS60-L KA-UG-KS60-R

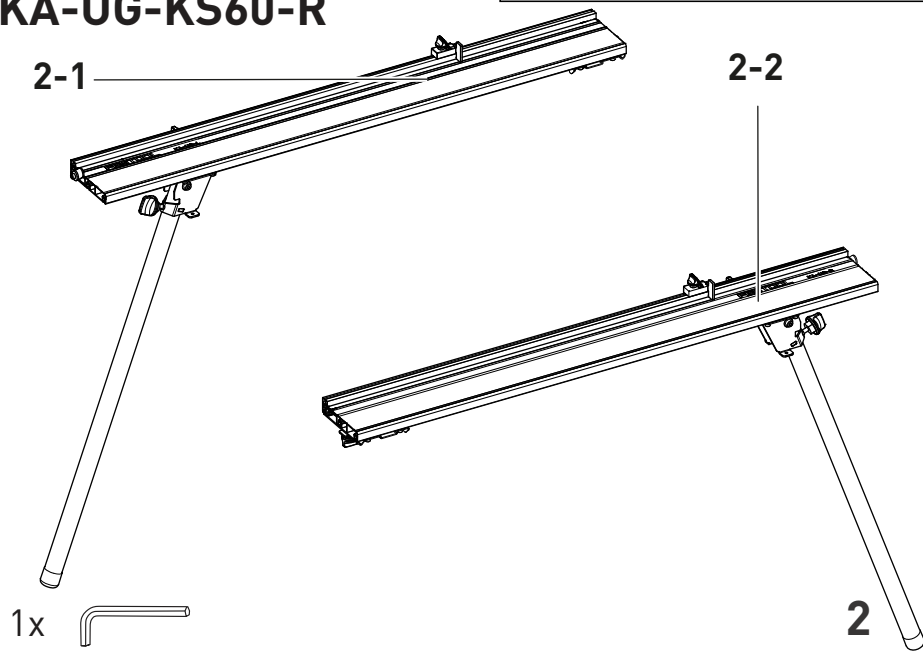

3

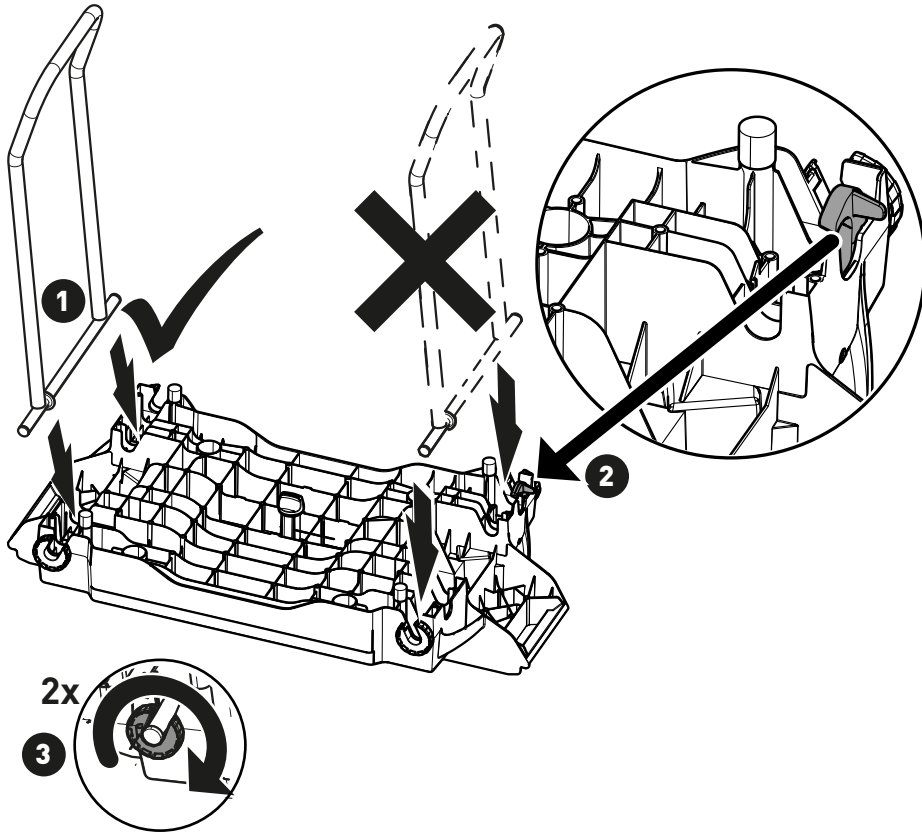

4

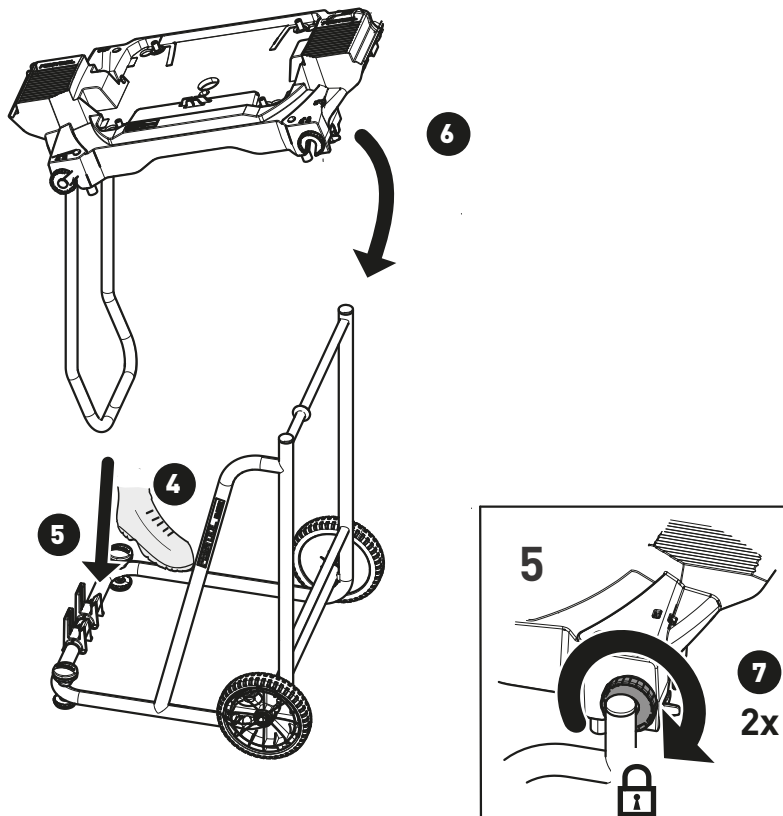

6

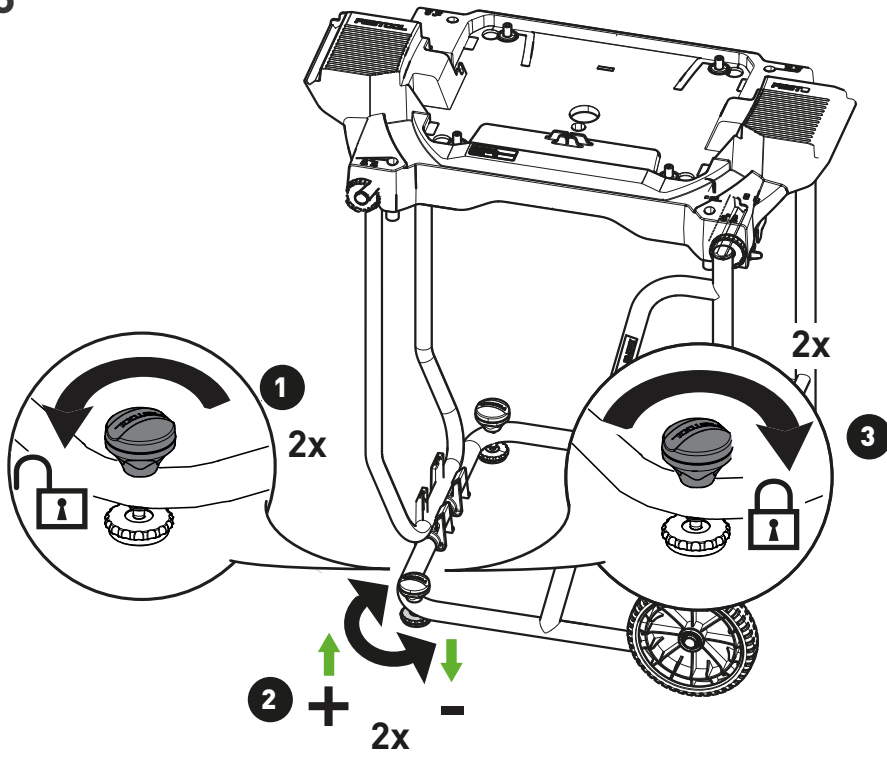

7

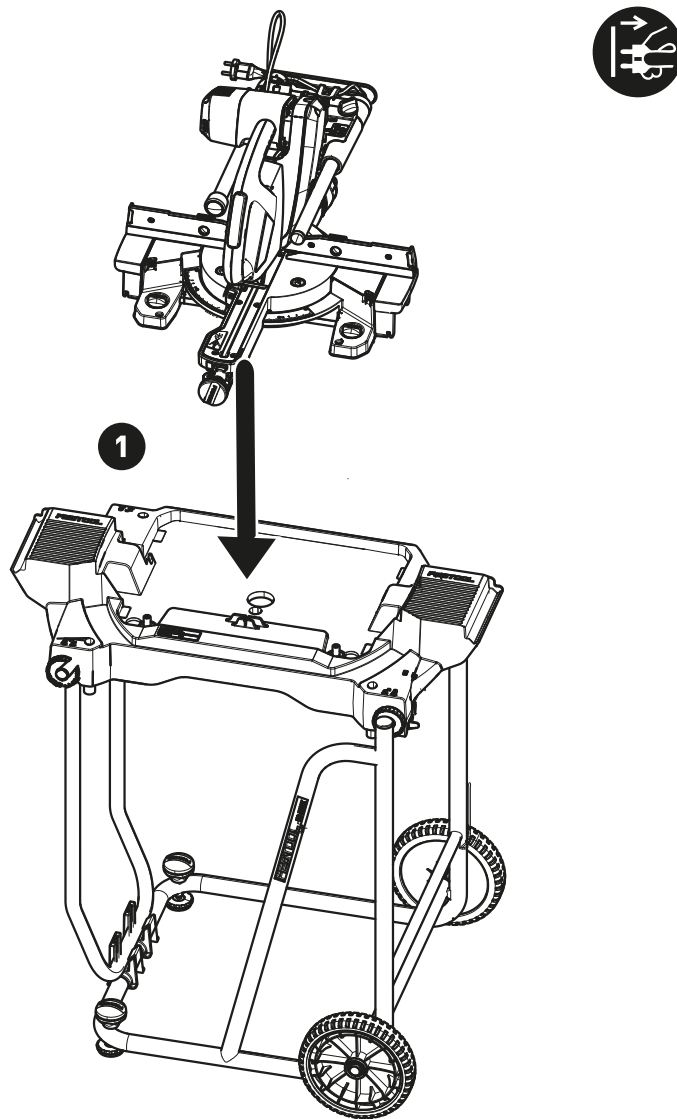

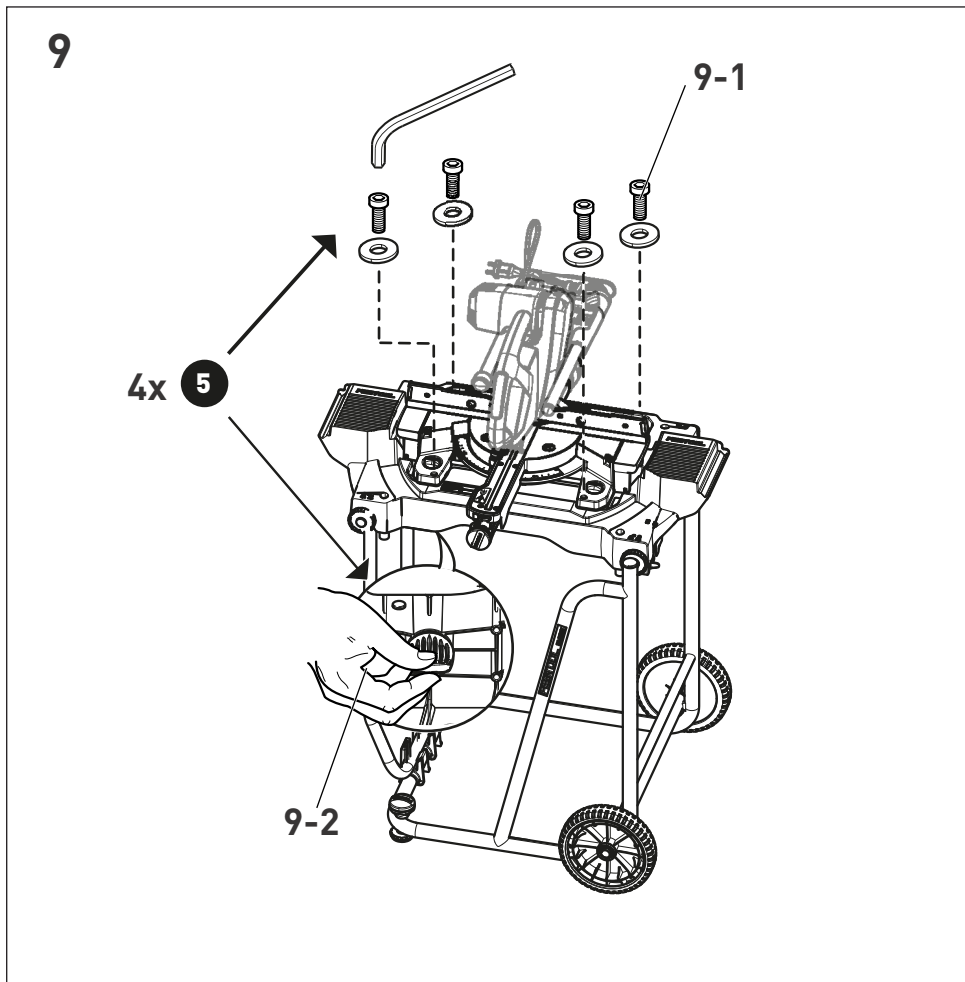
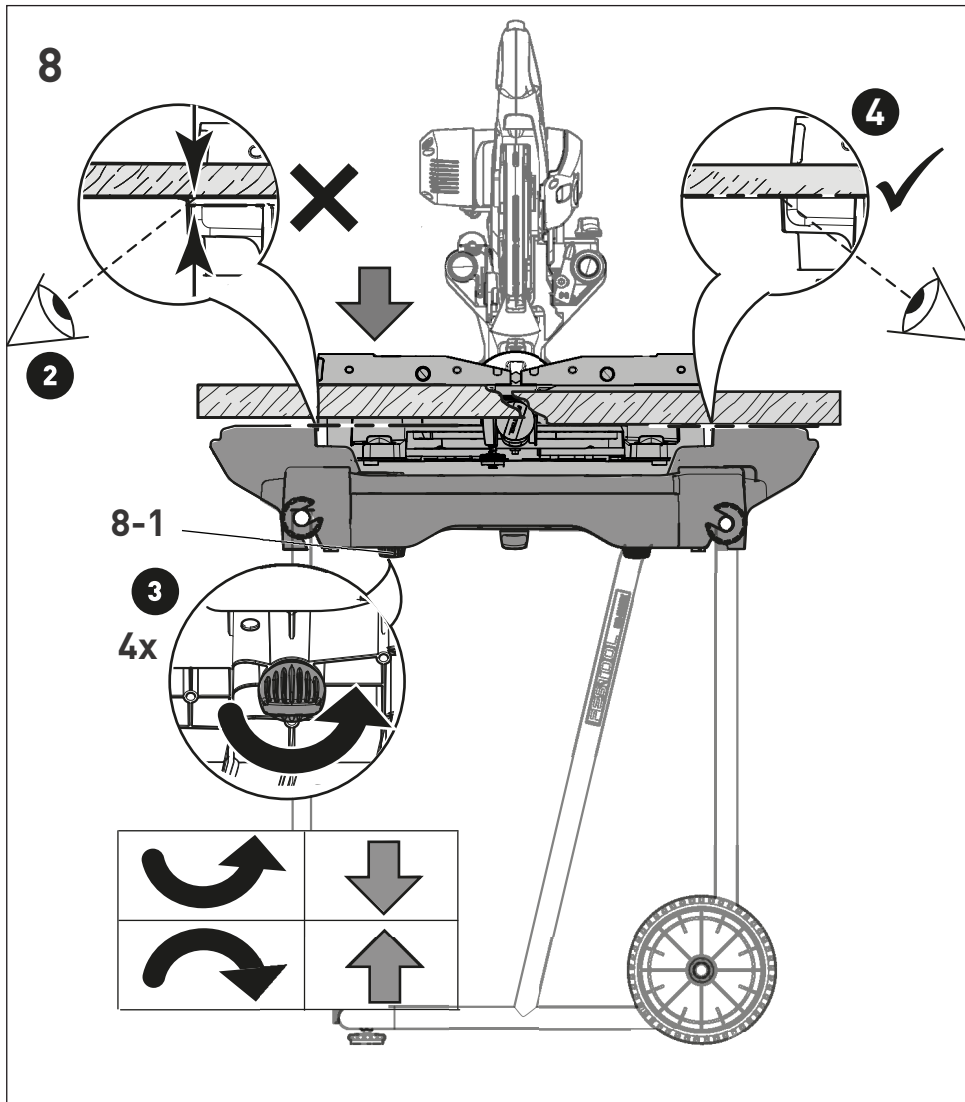

1 Symbole



Warnung vor allgemeiner Gefahr



Anleitung, Hinweise lesen



Netzstecker ziehen!



VORSICHT! Quetschen der Finger!

Die angegebenen Abbildungen befinden sich am Anfang und am Ende der Betriebsanleitung.

3 Technische Daten

Untergestell	UG-KAPEX KS 60
Abmessungen in Transportposition (LxBxH)	603 x 632 x 900 mm
Länge Auflagefläche ohne Kappanschlag	780 mm
Länge Auflagefläche mit einseitigem Kappanschlag	1970 - 2890 mm
Länge Auflagefläche mit beidseitigem Kappanschlag	3180 - 5020 mm
Arbeitshöhe	900 mm
max. Traglast UG-KAPEX KS 60/ KA-UG	100/20 kg
Gewicht UG-KAPEX KS 60 ohne Adapterplatte	8,6 kg
Gewicht UG-AD-KS60	4,3 kg
Gewicht KA-UG-KS60	4,6 kg

4 Bestimmungsgemäße Verwendung

Das Untergestell UG-KAPEX KS 60 und die Adapterplatte UG-AD-KS60 sind bestimmungsgemäß für den Gebrauch mit der Festool Kappsäge KS 60 E vorgesehen.

Der Kappanschlag KA-UG-KS60 ist bestimmungsgemäß vorgesehen zur Montage am Untergestell UG-KAPEX KS 60.

Zusammen mit dem Elektrowerkzeug ist das Untergestell bestimmt zum Sägen von Brettern und Profilen.



WARNUNG

Für Schäden und Unfälle bei nicht bestimmungsgemäßem Gebrauch haftet der Benutzer.

2 Lieferumfang

Untergestell UG-KAPEX KS 60

- [1-2] 1 x Untergestell mit Rollen (zweigeteilt)
- [1-3] 1 x Klapp-/Standbügel, Schubbügel
- 4 x Schrauben M6x16
- 4 x Unterlegscheiben D6,4
- 1 x Sechskantschlüssel

Adapterplatte UG-AD-KS60

- [1-1] 1 x Adapterplatte
- 4 x Schrauben M5x10
- 4 x Unterlegscheiben D5,5
- 1 x Sechskantschlüssel

Kappanschlag KA-UG-KS60

- [2-1] linker Kappanschlag KA-UG-KS60-L
- [2-2] rechter Kappanschlag KA-UG-KS60-R
- 1 x Sechskantschlüssel

5 Sicherheitshinweise



WARNUNG! Lesen Sie alle **Sicherheitshinweise und Anweisungen**. Versäumnisse bei der Einhaltung der Sicherheitshinweise und Anweisungen können elektrischen Schlag, Brand und/oder schwere Verletzungen verursachen.

Bewahren Sie alle Sicherheitshinweise und Anweisungen für die Zukunft auf.

- **Ziehen Sie den Stecker aus der Steckdose bevor Sie Geräteeinstellungen vornehmen oder Zubehörteile wechseln.** Unbeabsichtigter Start von Elektrowerkzeugen ist die Ursache einiger Unfälle.
- **Bauen Sie das Untergestell korrekt auf, bevor Sie das Elektrowerkzeug montieren.** Einwand-

freier Aufbau ist wichtig, um das Risiko eines Zusammenbrechens zu verhindern.

- **Befestigen Sie das Elektrowerkzeug sicher am Untergestell, bevor Sie es benutzen.** Ein Verrutschen des Elektrowerkzeugs auf dem Untergestell kann zum Verlust der Kontrolle führen.
- **Stellen Sie das Untergestell auf eine feste, ebene und waagerechte Fläche.** Wenn das Untergestell verrutschen oder wackeln kann, können das Elektrowerkzeug oder das Werkstück nicht gleichmäßig und sicher geführt werden.
- **Überlasten Sie das Untergestell nicht und verwenden Sie dieses nicht als Leiter oder Gerüst.** Überlastung oder Stehen auf dem Untergestell kann dazu führen, dass sich der Schwerpunkt des Untergestells nach oben verlagert und dieser umkippt.
- **Achten Sie darauf, dass beim Transport und beim Arbeiten sämtliche Schrauben und Verbindungselemente fest angezogen sind.** Die Aufnahmeschienen für das Elektrowerkzeug müssen immer fest arretiert sein. Lockere Verbindungen können zu Instabilitäten und ungenauen Sägevorgängen führen.
- **Montieren und demontieren Sie das Elektrowerkzeug nur, wenn es in Transportstellung ist (Beschreibung siehe Betriebsanleitung Ihrer Kappsäge).** Das Elektrowerkzeug kann sonst einen so ungünstigen Schwerpunkt haben, dass Sie es nicht sicher halten können.
- **Stellen Sie sicher, dass lange und schwere Werkstücke das Untergestell nicht aus dem Gleichgewicht bringen.** Lange und schwere Werkstücke müssen am freien Ende unterlegt oder abgestützt werden.
- Nicht mittels Kranhaken oder Hebezeug hochheben und transportieren!

6 Montage

6.1 Untergestell UG-KAPEX KS 60

- ▶ Zweigeteiltes Untergestell zusammenbauen [1A].
- ▶ Adapterplatte auf Rohrgestell aufsetzen [3], [4], [5], [6].
- ▶ Kappsäge aufsetzen [7].
- ▶ Höhenangleichung von Sägefläche und Untergestell mittels Drehspindeln [8-1] durchführen [8].
- ▶ Kappsäge festschrauben [9].

Tipp: Um schneller eine waagrechte Ausrichtung der Auflagefläche zu erzielen, folgende Schritte ausführen:

- ▶ Alle vier Drehspindeln nach Augenmaß ausrichten.
- ▶ Die beiden vorderen (Bedienerseite) Drehspindeln [9-2] unter Zuhilfenahme der Wasserwaage feinjustieren.
- ▶ Die beiden vorderen Drehspindeln mit den Sechskantschrauben und -schlüssel festschrauben [9-1]. Dabei sicherstellen, dass sich die Drehspindeln [9-2] **nicht verstellen**.
- ▶ Die beiden hinteren Drehspindeln mit der Wasserwaage nachjustieren [9-2], diese sind unter Umständen verdreht.
- ▶ Die beiden hinteren Drehspindeln mit den Sechskantschrauben und -schlüssel festschrauben [9-1]. Dabei sicherstellen, dass sich die Drehspindeln [9-2] **nicht verstellen**.

① Ggfs. zusätzliches Sägeblatt anbringen [19].

6.2 Kappanschlag KA-UG-KS60

- ① Abbildungen für linken Kappanschlag - Die Montage des rechten Kappanschlags erfolgt analog.
- ▶ Stützfuß ausklappen [10].
- ▶ Kappanschlag auf Nut aufsetzen, Pratze klemmen [11].

7 Einstellungen

Nehmen Sie vor der ersten Verwendung folgende Einstellungen vor:

- ▶ Waagrechte einstellen [12].
- ▶ Drehknopf am Kappanschlag öffnen [13].
- ▶ Flucht einstellen [13].
- ▶ Drehknopf am Kappanschlag schließen [13].
- ▶ Sechskant-Schrauben lösen [14].
- ▶ Skala einstellen [15].
- ▶ Sechskant-Schrauben fixieren [16].

8 Arbeiten mit der Maschine

Folgende Hinweise beachten:

- Überlasten Sie das Untergestell nicht. Beachten Sie die maximale Traglast.
- Stellen Sie sicher, dass beim Arbeiten immer alle Drehverschlüsse geschlossen sind.
- Klemmen Sie das Werkstück immer fest, besonders den längeren, schweren Abschnitt. Nach dem Durchtrennen des Werkstücks kann sich der Schwerpunkt ungünstig verlagern und das Untergestell kippen.
- ▶ Bei überstehendem Werkstück, Verlängerungsschiene ausziehen [17].

- ① Bei Lagerung über einen längeren Zeitraum: UG-KAPEX KS 60 mit KS 60 E wie in Bild [21] dargestellt abstellen.

9 Transport

- ▶ Kappsäge in Transportstellung bringen [18] (Beschreibung siehe Bedienungsanleitung Ihrer Kappsäge).
- ▶ Rohrgestell mit Fuß belasten, Adapterplatte mit einer Hand an der Seite des Klapp-/Standbügels anheben [18].

Klapp-/Standbügel rastet aus der Rastung aus.

- ▶ Klapp-/Standbügel einklappen.
Klapp-/Standbügel rastet mittels Sperrklinke ein.
- ▶ Adapterplatte langsam in vertikale Position schwenken.

Kappsäge ist transportbereit [19].

- ① Wenn Sie beide Kappanschlüge im Set gekauft haben, können Sie diese mit den Transport-Kappen mit Gurt [20] auf dem Untergestell fixieren [21].

- ① Das Untergestell kann stehend [21] oder liegend [22] transportiert werden.

10 Zubehör

Die Bestellnummern für Zubehör und Werkzeuge finden Sie in Ihrem Festool Katalog oder im Internet unter „www.festool.com“.

11 Umwelt

Werfen Sie das Gerät nicht in den Hausmüll! Führen Sie die Geräte, Zubehör und Verpackungen einer umweltgerechten Wiederverwertung zu. Beachten Sie die geltenden nationalen Vorschriften.

Informationen zur REACH: www.festool.com/reach



Kundendienst und Reparatur nur durch Hersteller oder durch Service-werkstätten: Nächstgelegene Adresse unter: www.festool.com/service

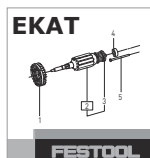

Nur original Festool Ersatzteile verwenden! Bestell-Nr. unter: www.festool.com/service

1 Symbols



Warning of general danger



Manual, read the instructions



Disconnect from the power supply!



CAUTION! Danger of crushing fingers!

The illustrations specified are located at the beginning and end of the operating manual.

2 Scope of delivery

Base frame UG-KAPEX KS 60

- [1-2] 1 x base frame with rollers (two-part)
- [1-3] 1 x folding/fixed stirrup, handle
 - 4 x screws M6x16
 - 4 x D6.4 plain washers
 - 1 x Allen key

Adapter plate UG-AD-KS60

- [1-1] 1 x adapter plate
 - 4 x screws M5x10
 - 4 x D5.5 plain washers
 - 1 x Allen key

Trimming attachment KA-UG-KS60

- [2-1] Left trimming attachment KA-UG-KS60-L
- [2-2] Right trimming attachment KA-UG-KS60-R
 - 1 x Allen key

3 Technical data

Base frame	UG-KAPEX KS 60
Dimensions in transport position (LxWxH)	603 x 632 x 900 mm
Length of contact surface without trimming attachment	780 mm
Length of contact surface with trimming attachment on one side	1970 - 2890 mm
Length of contact surface with trimming attachment on both sides	3180 - 5020 mm
Working height	900 mm
Max. load-bearing capacity UG-KAPEX KS 60/KA-UG	100/20 kg
Weight UG-KAPEX KS 60 without adapter plate	8.6 kg
Weight UG-AD-KS60	4.3 kg
Weight KA-UG-KS60	4.6 kg

4 Intended use

The base frame UG-KAPEX KS 60 and the adapter plate UG-AD-KS60 are designed specifically for use with the Festool compound mitre saw KS 60 E.

The trimming attachment KA-UG-KS60 is designed specifically to be installed on the base frame UG-KAPEX KS 60.

The base frame was designed for sawing boards and profiles in combination with a power tool.



WARNING

The user will be liable for damage due to improper use.

5 Safety instructions

WARNING! Read all safety warnings, instructions, illustrations and specifications provided with this tool. Failure to follow all instructions listed below may result in electric shock, fire and/or serious injury.

Save all warnings and instructions for future reference.

- **Remove the plug from the socket before adjusting the machine settings or changing accessory parts.** Some accidents are caused by power tools starting accidentally.
- **Set up the base frame correctly before attaching the power tool.** Set up the base frame correctly to prevent the frame from collapsing.

- **Secure the power tool safely on the base frame before using it.** If the power tool slips on the base frame, you may lose control of the machine.
- **Place the base frame on a solid, even and horizontal surface.** If the base frame can slip or wobble, guiding the power tool or workpiece evenly and accurately will not be possible.
- **Do not overload the base frame and never use it as a ladder or trestle.** Overloading or standing on the base frame may shift the centre of gravity of the frame upwards and cause it to tip over.
- **Before transporting and starting work, make sure that all screws and connecting elements are tightened securely.** The retaining rails on the power tool must always be locked firmly in position. Loose connections can cause instability and result in inaccurate cutting.
- **Only install and remove the power tool in transport position (see description in the operating instructions accompanying your compound mitre saw).** Otherwise the centre of gravity of the power tool may prevent you from holding the machine safely.
- **Make sure that long and heavy workpieces do not disrupt the equilibrium of the base frame.** Always support the free end of all long, heavy workpieces.
- Do not lift or transport using a crane hook or lifting gear!

6 Assembly

6.1 Base frame UG-KAPEX KS 60

- ▶ Assemble the two-part base frame [1A].
- ▶ Fit the adapter plate to the tubular frame [3], [4], [5], [6].
- ▶ Fit the compound mitre saw [7].
- ▶ Adjust the height of the sawing surface and the base frame using the rotary spindles [8-1] [8].
- ▶ Screw in the compound mitre saw [9].

Tip: Carry out the following steps to align the contact surface more quickly so that it is horizontal:

- ▶ Align all four rotary spindles by eye.
- ▶ Precisely adjust the two front rotary spindles [9-2] (those nearer the operator) using a spirit level.
- ▶ Screw in the two front rotary spindles using hexagon screws and a hexagon wrench [9-1]. Make sure so that the rotary spindles [9-2] **do not move** in the process.

- ▶ Readjust the two rear rotary spindles using a spirit level [9-2] as they may have twisted.
- ▶ Screw in the two rear rotary spindles using hexagon screws and a hexagon wrench [9-1]. Make sure so that the rotary spindles [9-2] do not move in the process.

① Attach an additional saw blade if required [19].

6.2 Trimming attachment KA-UG-KS60

- ① Illustrations for the left trimming attachment - the right trimming attachment is fitted in the same way.
- ▶ Fold down the support foot [10].
- ▶ Place the trimming attachment in the groove, secure the lugs [11].

7 Settings

Adjust the following settings before using for the first time:

- ▶ Adjust the attachment horizontally [12].
- ▶ Undo the rotary knob on the trimming attachment [13].
- ▶ Align to the correct position [13].
- ▶ Tighten the rotary knob on the trimming attachment [13].
- ▶ Undo the hexagon screws [14].
- ▶ Adjust the scale [15].
- ▶ Secure the lugs and hexagon screws [16].

8 Working with the machine

Observe the following instructions:

- Do not overload the base frame. Observe the maximum load capacity.
- Make sure that the all bayonet fittings are closed before starting work.
- Always clamp the workpiece securely, especially long, heavy sections. After the machine has cut all the way through the workpiece, the centre of gravity may shift suddenly and cause the base frame to tip over.
- ▶ If the workpiece is protruding, pull out the extension rail [17].
- ① If the base frame is to be stored for a relatively long period: Put away UG-KAPEX KS 60 with KS 60 E as shown in figure [21].

9 Transport

- ▶ Move the compound mitre saw into the transport position [18] (see the operating instructions for your compound mitre saw for a description).

- ▶ Weigh down the tubular frame by placing your foot on it and use one hand on the side of the folding/fixed stand to lift the adapter plate **[18]**.

The folding/fixed stand disengages from the catch.

- ▶ Fold in the folding/fixed stand.

The folding/fixed stand engages by means of a locking latch.

- ▶ Slowly swivel the adapter plate into the vertical position.

*The compound mitre saw is ready for transportation **[19]**.*

- ① If you bought both of the trimming attachments in a set, you can fix these onto the base frame **[21]** with the transport caps and strap **[20]**.
- ① The base frame can be transported vertically **[21]** or horizontally **[22]**.

10 Accessories

The order numbers of the accessories and tools can be found in the Festool catalogue or on the Internet under "www.festool.com".

11 Environment

Do not dispose of the device as domestic waste!

Dispose of machines, accessories and packaging at an environmentally responsible recycling centre. Observe the respective national regulations.

Information on REACH: www.festool.com/reach



Customer service and repair only through manufacturer or service workshops: Please find the nearest address at: www.festool.com/service



Only use original Festool spare parts!
Order No. at: www.festool.com/service

1 Symboles



Avertissement de danger



Lire les instructions, les consignes !



Débrancher la prise secteur !



ATTENTION ! Risque de pincement des doigts !

Les illustrations indiquées se trouvent au début et à la fin de la notice d'emploi.

2 Éléments fournis

Châssis UG-KAPEX KS 60

[1-2] 1 châssis avec roulettes (en deux parties)

[1-3] 1 x étrier rabattable, poignée étrier

4 x tornillos M6x16

4 x arandelas D6,4

1 x clé hexagonale

Plaque adaptatrice UG-AD-KS60

[1-1] 1 x plaque adaptatrice

4 x vis M5x10

4 x rondelles D5,5

1 x clé hexagonale

Guide-butée KA-UG-KS60

[2-1] guide-butée gauche KA-UG-KS60-L

[2-2] guide-butée droit KA-UG-KS60-R

1 x clé hexagonale

3 Caractéristiques techniques

Châssis	UG-KAPEX KS 60
Dimensions en position de transport (LxPxH)	603 x 632 x 900 mm
Longueur de la surface d'appui sans guide-butée	780 mm
Longueur de la surface d'appui avec guide-butée d'un côté	1970 - 2890 mm
Longueur de la surface d'appui avec guide-butée des deux côtés	3180 - 5020 mm
Hauteur de travail	900 mm
Charge max. UG-KAPEX KS 60/ KA-UG	100/20 kg
Poids UG-KAPEX KS 60 sans plaque adaptatrice	8,6 kg
Poids UG-AD-KS60	4,3 kg
Poids KA-UG-KS60	4,6 kg

4 Utilisation en conformité avec les instructions

Le châssis UG-KAPEX KS 60 et la plaque adaptatrice UG-AD-KS60 sont prévus pour une utilisation conforme avec la scie à onglet radiale KS 60 E Festool.

Le guide-butée KA-UG-KS60 est prévu pour une utilisation conforme aux prescriptions pour le montage sur le châssis UG-KAPEX KS 60.

Conjointement avec l'outil électrique, le châssis est conçu pour le sciage de planches et de profilés.



AVERTISSEMENT

Seul l'utilisateur est tenu responsable des dommages qui résulteraient d'une utilisation non conforme aux prescriptions.

5 Consignes de sécurité



AVERTISSEMENT ! Veuillez lire toutes les consignes de sécurité et instructions. Le non-respect des consignes d'avertissement et des instructions peut occasionner un choc électrique, un incendie et/ou des blessures graves.

Conserver toutes les consignes de sécurité et notices d'instructions pour une référence future.

- **Débranchez le connecteur de la prise de courant avant d'effectuer des réglages sur l'appareil ou avant de remplacer des accessoires.** Le démarrage involontaire d'outils électriques est la cause de nombreux accidents.
- **Montez correctement le châssis avant de mettre en place l'outil électrique.** Un montage irréprochable est important pour éviter tout risque d'écroulement.

- **Fixez l'outil électrique de façon sûre sur le châssis avant de l'utiliser.** Un glissement de l'outil électrique sur le châssis peut conduire à une perte de contrôle de l'outil.
- **Posez le châssis sur une surface stable, plane et horizontale.** Si le châssis peut glisser ou vaciller, l'outil électrique ou la pièce ne peuvent pas être guidés de façon régulière et sûre.
- **Ne surchargez pas le châssis et ne l'utilisez pas comme échelle ou comme échafaudage.** Une surcharge ou le fait de monter sur le châssis peut conduire à un déplacement du centre de gravité du châssis vers le haut et à un basculement du châssis.
- **Assurez-vous du serrage correct de toutes les vis et de tous les éléments de liaison lors du transport et du travail.** Les rails supports pour l'outil électrique doivent toujours être correctement bloqués. Des liaisons desserrées peuvent conduire à des instabilités et des processus de sciage imprécis.
- **Montez et démontez uniquement l'outil électrique lorsqu'il se trouve en position de transport (description, voir manuel d'utilisation de votre scie guidée).** Sinon, l'outil électrique peut présenter un centre de gravité défavorable, de manière à ne plus pouvoir le maintenir de façon sûre.
- **Assurez-vous que des pièces de grande taille et lourdes ne déséquilibrent pas le châssis.** Les pièces lourdes et de grande taille doivent être calées ou soutenues à l'extrémité libre.
- Ne pas soulever et transporter à l'aide d'un crochet de palan ou d'un engin de levage !

6 Montage

6.1 Châssis UG-KAPEX KS 60

- ▶ Assembler le châssis en deux parties [1A].
- ▶ Placer la plaque adaptatrice sur le châssis tubulaire [3], [4], [5], [6].
- ▶ Poser la scie à onglet radiale [7].
- ▶ Réaliser [8] la compensation de la hauteur de la surface de sciage et du châssis à l'aide de broches rotatives [8-1].
- ▶ Visser la scie à onglet radiale [9].

Conseil : pour obtenir une orientation horizontale de la surface d'appui, réaliser les étapes suivantes :

- ▶ Aligner à vue les quatre broches rotatives.
- ▶ Ajuster avec précision les deux broches rotatives avant (côté opérateur) [9-2] à l'aide du niveau à bulle.

- ▶ Visser les deux broches rotatives avant avec les vis à tête hexagonale et la clé à six pans [9-1]. Veiller en l'occurrence à ce que les broches rotatives [9-2] ne se dérèglent pas.
- ▶ Réajuster les deux broches rotatives arrière avec le niveau à bulle [9-2], elles sont éventuellement décalées.
- ▶ Visser les deux broches rotatives arrière avec les vis à tête hexagonale et la clé à six pans [9-1]. Veiller en l'occurrence à ce que les broches rotatives [9-2].

ⓘ Le cas échéant, placer une lame de scie supplémentaire [19].

6.2 Guide-butée KA-UG-KS60

- ⓘ Illustrations pour guide-butée gauche - Le montage du guide-butée droit s'effectue de façon analogue.
- ▶ Déplier le pied support [10].
- ▶ Monter le guide-butée sur la rainure, bloquer la griffe [11].

7 Réglages

Effectuez les réglages suivants avant la première utilisation :

- ▶ Régler le niveau (horizontal)[12].
- ▶ Ouvrir le bouton de blocage au niveau du guide-butée [13].
- ▶ Régler l'orientation [13].
- ▶ Fermer le bouton de blocage au niveau du guide-butée [13].
- ▶ Desserrer les vis à tête hexagonale [14].
- ▶ Régler l'échelle graduée [15].
- ▶ Bloquer la griffe et les vis à tête hexagonale [16].

8 Travail avec la machine

Observez les consignes suivantes :

- Ne surchargez pas le châssis. Tenez compte de la capacité de charge maximale.
- Assurez-vous que toutes les fermetures à baïonnette sont fermées pendant le travail.
- Bloquez toujours la pièce, particulièrement la partie longue et lourde. Après le sciage de la pièce, le centre de gravité peut se déplacer défavorablement et le châssis peut basculer.
- ▶ Si la pièce dépasse, sortir le rail d'extension [17].
- ⓘ Pour le stockage pendant une durée prolongée : ranger UG-KAPEX KS 60 et KS 60 E comme représenté sur la figure [21].

9 Transport

- ▶ Placer la scie à onglet radiale en position de transport **[18]** (description voir la notice d'utilisation de votre scie à onglet radiale).
- ▶ Appuyer le pied sur le châssis tubulaire, soulever la plaque adaptatrice à une main sur le côté de l'étrier rabattable/fixe **[18]**.

L'étrier rabattable/fixe se dégage de l'enclenchement.

- ▶ Rabattre l'étrier rabattable/fixe.
L'étrier rabattable/fixe s'enclenche à l'aide du cliquet d'arrêt.
- ▶ Basculer la plaque adaptatrice lentement en position verticale.

La scie à onglet radiale est prête pour le transport [19].

- ① Si vous avez acheté les deux guide-butées dans un set, vous pouvez les fixer avec les capuchons de transport avec sangle **[20]** au châssis **[21]**.
- ① Le châssis peut être transporté à la verticale **[21]** ou à l'horizontale **[22]**.

10 Accessoires

Les références des accessoires et des outils figurent dans le catalogue Festool ou sur Internet "www.festool.fr".

11 Environnement

Ne jetez pas l'appareil avec les ordures ménagères ! Éliminez l'appareil, les accessoires et les emballages de façon compatible avec l'environnement. Respectez les prescriptions nationales en vigueur.

Informations à propos de REACH :

www.festool.com/reach



Seuls le fabricant et un atelier homologué sont habilités à effectuer **toute réparation ou service**. Voir conditions : www.festool.fr/services

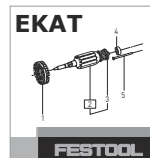

Utilisez uniquement des pièces Festool d'origine. Référence sur : www.festool.fr/services

1 Símbolos



Atención, ¡peligro!



¡Leer las instrucciones e indicaciones!



Desconecte el enchufe



¡ATENCIÓN! Peligro de aplastamiento de los dedos.

Las figuras indicadas se encuentran al inicio y al final del manual de instrucciones.

2 Suministro

Bastidor inferior UG-KAPEX KS 60

[1-2] 1 bastidor inferior con rodillos (en dos piezas)

[1-3] 1 asa abatible/fija, asa de empuje
4 x tornillos M6x16
4 x arandelas D6,4
1 llave hexagonal

Placa adaptadora UG-AD-KS60

[1-1] 1 placa adaptadora
4 tornillos M5x10
4 arandelas D5,5
1 llave hexagonal

Tope para tronzar KA-UG-KS60

[2-1] Tope para tronzar izquierdo KA-UG-KS60-L

[2-2] Tope para tronzar derecho KA-UG-KS60-R
1 llave hexagonal

3 Datos técnicos

Bastidor inferior	UG-KAPEX KS 60
Dimensiones en posición de transporte (LxAxAI)	603 x 632 x 900 mm
Longitud de la superficie de apoyo sin tope para tronzar	780 mm
Longitud de la superficie de apoyo con tope para tronzar unilateral	1970 - 2890 mm
Longitud de la superficie de apoyo con tope para tronzar bilateral	3180 - 5020 mm
Altura de trabajo	900 mm
Carga máx. del UG-KAPEX KS 60/ KA-UG	100/20 kg
Peso del UG-KAPEX KS 60 sin placa adaptadora	8,6 kg
Peso UG-AD-KS60	4,3 kg
Peso KA-UG-KS60	4,6 kg

4 Uso conforme a lo previsto

El bastidor inferior UG-KAPEX KS 60 y la placa adaptadora UG-AD-KS60 están previstos para ser usados con las sierras tronzadoras KS 60 E de Festool.

El tope para tronzar KA-UG-KS60 está previsto para ser montado en el bastidor inferior UG-KAPEX KS 60.

El bastidor inferior, en combinación con la herramienta eléctrica, es adecuado para serrar tablas y perfiles.



ADVERTENCIA

El usuario responde de los daños y accidentes que puedan derivarse de un uso no conforme a lo previsto.

5 Indicaciones de seguridad



ADVERTENCIA: Lea todas las indicaciones de seguridad e instrucciones. Si no se cumplen debidamente las indicaciones de advertencia y las instrucciones, puede producirse una descarga eléctrica, quemaduras o lesiones graves.

Guarde todas las indicaciones de seguridad e instrucciones para que sirvan de futura referencia.

- **Extraiga el enchufe de la caja de contacto antes de efectuar los ajustes de la herramienta o cambiar los accesorios.** El arranque involuntario de las herramientas eléctricas es la causa de algunos accidentes.
- **Monte correctamente el bastidor inferior antes de fijar la herramienta eléctrica.** Un montaje adecuado del conjunto evitará el riesgo de que se venga abajo.
- **Fije de forma segura la herramienta eléctrica en el bastidor inferior antes de utilizarla.** El desplazamiento indeseado de la herramienta sobre el bastidor inferior puede dar lugar a una pérdida de control.
- **Instale el bastidor inferior sobre una superficie estable, lisa y horizontal.** El desplazamiento o tambaleo del bastidor inferior puede poner en riesgo el manejo seguro y uniforme de la herramienta eléctrica o de la pieza de trabajo.
- **No sobrecargue el bastidor inferior ni lo utilice como escalera o andamio.** Sobrecargar el bastidor inferior o subirse a él puede aumentar el centro de gravedad del bastidor y, en consecuencia, el riesgo de vuelco.
- **Al transportar la herramienta y al trabajar con ella, asegúrese de que todos los tornillos y elementos de sujeción estén firmemente apretados.** Los carriles de apoyo para la herramienta eléctrica deben encontrarse siempre perfectamente enclavados. Las uniones flojas pueden provocar inestabilidad e imprecisión al serrar.
- **Monte y desmonte la herramienta eléctrica únicamente cuando esté en la posición de transporte (para ver la descripción, consulte el manual de instrucciones de su sierra tronzoadora).** De lo contrario, el centro de gravedad de la herramienta eléctrica podría desplazarse y provocar una pérdida de estabilidad.
- **Asegúrese de que las piezas de trabajo largas y pesadas no desequilibren el bastidor inferior.** Las piezas de trabajo largas y pesadas deben apoyarse en el extremo libre.
- No está permitido elevarla ni transportarla con el gancho de una grúa o con un sistema de elevación.

6 Montaje

6.1 Bastidor inferior UG-KAPEX KS 60

- ▶ Ensamblar el bastidor inferior suministrado en dos piezas [1A].

- ▶ Colocar la placa adaptadora sobre el chasis de tubos [3], [4], [5], [6].
- ▶ Añadir la sierra tronzoadora [7].
- ▶ Reajustar la altura de la superficie de la sierra y del bastidor inferior mediante los husillos giratorios [8-1] [8].
- ▶ Atornillar la sierra tronzoadora [9].

Consejo: Para conseguir más rápidamente un ajuste horizontal de la superficie de apoyo, se recomienda seguir los siguientes pasos:

- ▶ Ajustar los cuatro husillos giratorios de manera homogénea.
 - ▶ Realizar un ajuste preciso de los dos husillos delanteros [9-2] (lado del usuario) con ayuda de un nivel de burbuja.
 - ▶ Atornillar los dos husillos delanteros utilizando los tornillos hexagonales y la llave inglesa [9-1], y asegurarse de que los husillos [9-2] no se desajusten.
 - ▶ Ajustar con precisión los dos husillos traseros con ayuda del nivel de burbuja [9-2], ya que es posible que hayan cambiado de posición.
 - ▶ Atornillar los dos husillos traseros utilizando los tornillos hexagonales y la llave inglesa [9-1], y asegurarse de que los husillos no se desajusten [9-2].
- ① En caso necesario, colocar una hoja de sierra adicional [19].

6.2 Tope para tronzar KA-UG-KS60

- ① Imágenes correspondientes al tope izquierdo. El montaje del tope derecho se realiza de forma análoga.
- ▶ Despliegue el pie de apoyo [10].
 - ▶ Coloque el tope para tronzar en la ranura y apriete la garra [11].

7 Ajustes

Realice los siguientes ajustes antes de comenzar a usar la herramienta:

- ▶ Ajuste horizontal [12].
- ▶ Abrir el botón giratorio situado en el tope para tronzar [13].
- ▶ Alineación [13].
- ▶ Cerrar el botón giratorio situado en el tope para tronzar [13].
- ▶ Soltar los tornillos hexagonales [14].
- ▶ Ajuste de la escala [15].
- ▶ Apriete nuevamente la garra y los tornillos de cabeza hexagonal [16].

8 Trabajo con la máquina

Tenga en cuenta las siguientes advertencias:

- No sobrecargue el bastidor inferior. Observe la carga máxima.
- Compruebe que todas las bayonetas estén siempre cerradas mientras trabaja.
- Asegure firmemente la pieza de trabajo, especialmente la sección más larga y pesada. Al cortar la pieza de trabajo, puede producirse un desplazamiento inapropiado del centro de gravedad, y el bastidor inferior podría volcarse.
- ▶ Si se va a utilizar una pieza de trabajo que sobresalga, extraer la guía de prolongación [17].
- ⓘ Para almacenar la máquina durante periodos prolongados de tiempo: colocar el UG-KAPEX KS 60 con la KS 60 E tal y como se muestra en la imagen [21].

9 Transporte

- ▶ Colocar la sierra tronzoadora en la posición para el transporte [18] (para consultar la descripción, ver el manual de instrucciones de la sierra tronzoadora).
- ▶ Sujetar el chasis de tubos con el pie, levantar la placa adaptadora con una mano por el lado del asa de la sierra/de posición vertical [18].
El asa de la sierra/de posición vertical se sale del ajuste.
- ▶ Plegar el asa de la sierra/de posición vertical..
El asa de la sierra/de posición vertical se bloquea mediante un trinquete.

- ▶ Inclinar poco a poco la placa adaptadora hacia la posición vertical.

La sierra tronzoadora está lista para el transporte [19].

- ⓘ Si ha adquirido los dos topes para tronzar en un set, se pueden fijar al bastidor inferior con los capuchones para el transporte mediante la correa [20] [21].
- ⓘ El bastidor inferior se puede transportar en posición vertical [21] u horizontal [22].

10 Accesorios

Los números de pedido de los accesorios y las herramientas figuran en el catálogo de Festool o en la dirección de Internet www.festool.es.

11 Medio ambiente

No deseche la herramienta junto con los residuos domésticos. Recicle las herramientas, accesorios y embalajes de forma respetuosa con el medio ambiente. Respete la normativa vigente del país.

Información sobre REACH:

www.festool.com/reach



El **Servicio de atención al cliente y reparaciones** solo está disponible por parte del fabricante o de los talleres de reparación: encuentre la dirección más próxima a usted en:
www.festool.es/Servicios



Utilice únicamente piezas de recambio Festool originales. Despiece en:
www.festool.es/Servicios

1 Simboli



Attenzione, pericolo!



Leggere le istruzioni/avvertenze!



Estrarre la spina di rete!



ATTENZIONE! Pericolo di schiacciamento delle dita!

Le illustrazioni indicate si trovano all'inizio ed alla fine delle istruzioni per l'uso.

2 Dotazione

Sottotelaio UG-KAPEX KS 60

- [1-2] 1 x sottotelaio con ruote (in due parti)
- [1-3] 1 x staffa a cerniera/staffa di sostegno, staffa scorrevole
- 4 x viti M6x16
- 4 x rondelle di spessoramento D6,4
- 1 x chiavi esagonali

Piastra di adattamento UG-AD-KS60

- [1-1] 1 x piastra di adattamento
- 4 x viti M5x10
- 4 x rondelle di spessoramento D5,5
- 1 x chiavi esagonali

Battuta KA-UG-KS60

- [2-1] battuta di sinistra KA-UG-KS60-L
- [2-2] battuta di destra KA-UG-KS60-R
- 1 x chiavi esagonali

3 Dati tecnici

Sottotelaio	UG-KAPEX KS 60
Misure in posizione di trasporto (LuxLaxH)	603 x 632 x 900 mm
Lunghezza della superficie di appoggio senza battuta	780 mm
Lunghezza della superficie di appoggio con battuta su un lato	1970 - 2890 mm
Lunghezza della superficie di appoggio con battuta su due lati	3180 - 5020 mm
Altezza di lavoro	900 mm
Portata max. UG-KAPEX KS 60/ KA-UG	100/20 kg
Peso UG-KAPEX KS 60 senza piastra di adattamento	8,6 kg
Peso UG-AD-KS60	4,3 kg
Peso KA-UG-KS60	4,6 kg

4 Utilizzo conforme

Il basamento UG-KAPEX KS 60 e la piastra di adattamento UG-AD-KS60 sono previsti per essere utilizzati con la sega per troncatura Festool KS 60 E.

La battuta di troncatura KA-UG-KS60 è prevista per il montaggio sul basamento UG-KAPEX KS 60.

Insieme all'utensile elettrico, il sottotelaio è destinato al taglio di assi e profili.



AVVERTENZA

L'utilizzatore risponde per i danni e gli infortuni derivanti da un uso non appropriato.

5 Avvertenze per la sicurezza

ATTENZIONE! Leggere tutte le avvertenze per la sicurezza e le indicazioni. Eventuali errori nell'osservanza delle avvertenze e delle indicazioni possono provocare scosse elettriche, incendi e/o gravi lesioni.

Conservate tutte le avvertenze di sicurezza e i manuali per riferimenti futuri.

- **Estrarre la spina dalla presa prima di impostare l'utensile o sostituire accessori.** L'avvio accidentale degli utensili elettrici è causa di alcuni incidenti.
- **Assemblare correttamente il telaio prima di montare l'utensile elettrico.** Per evitare il ri-

schio di crollo è importante effettuare un montaggio corretto.

- **Prima di utilizzare l'utensile elettrico fissatelo in modo sicuro al sottotelaio.** Lo scivolamento dell'utensile sul sottotelaio può provocare una perdita di controllo.
- **Installare l'utensile su una superficie piana e orizzontale.** Se il sottotelaio scivola o traballa, non è possibile guidare l'utensile o il pezzo in modo sicuro ed omogeneo.
- **Evitare di sovraccaricare il sottotelaio e non usarlo come scala o impalcatura.** Sovraccaricando o salendo sul sottotelaio sussiste il rischio di spostare il baricentro del sottotelaio verso l'alto, provocandone il ribaltamento.
- **Durante il trasporto e il lavoro accertarsi che le viti e gli elementi di collegamento siano strettamente avvitati.** I binari per l'utensile devono sempre essere saldamente arrestati. I collegamenti troppo allentati comportano instabilità e operazioni di taglio imprecise.
- **Montare e smontare l'utensile elettrico soltanto se si trova in posizione di trasporto (per la descrizione vedere le istruzioni per l'uso della troncatrice).** L'utensile elettrico può altrimenti avere un baricentro talmente sfavorevole da non riuscirlo a tenere con sicurezza.
- **Accertarsi che i pezzi lunghi e pesanti non sbilancino il sottotelaio.** I pezzi lunghi e pesanti devono essere sostenuti sull'estremità libera.
- Non sollevare o trasportare l'apparecchio con ganci da gru o altri dispositivi di sollevamento!

6 Montaggio

6.1 Sottotelaio UG-KAPEX KS 60

- ▶ Assemblare il sottotelaio in due parti **[1A]**.
- ▶ Appoggiare la piastra di adattamento sul telaio tubolare **[3], [4], [5], [6]**.
- ▶ Appoggiare la sega per troncatura **[7]**.
- ▶ Allineare l'altezza della superficie della sega e del basamento mediante mandrini **[8-1]** rotanti **[8]**.
- ▶ Avvitare la sega per troncatura **[9]**.

Suggerimento: per ottenere più rapidamente un allineamento completamente orizzontale della superficie di appoggio, eseguire i seguenti step:

- ▶ Allineare ad occhio tutti e quattro i mandrini.
- ▶ Regolare con precisione i due mandrini anteriori (lato operatore) **[9-2]** aiutandosi con una livella.

- ▶ Avvitare i due mandrini anteriori con sei viti a testa esagonale e le relative chiavi **[9-1]**. Assicurarsi che i mandrini **[9-2]** non vadano fuori posto.
- ▶ Regolare con precisione i due mandrini posteriori aiutandosi con la livella, **[9-2]**, fare attenzione che potrebbero essere al contrario.
- ▶ Avvitare i due mandrini posteriori con viti a testa esagonale e le relative chiavi **[9-1]**. Assicurarsi che i mandrini **[9-2]** non vadano fuori posto..

ⓘ Eventualmente montare una lama supplementare **[19]**.

6.2 Battuta KA-UG-KS60

- ⓘ Figure per battuta di sinistra - Il montaggio della battuta destra si esegue in modo analogo.
- ▶ Aprire il piedino di supporto **[10]**.
- ▶ Applicare la battuta sulla scanalatura, bloccare la staffa **[11]**.

7 Impostazioni

Prima dell'uso, eseguire le seguenti impostazioni:

- ▶ Impostazione della linea orizzontale **[12]**.
- ▶ Svitare la manopola sulla battuta **[13]**.
- ▶ Impostazione della fuga **[13]**.
- ▶ Chiudere la manopola sulla battuta **[13]**.
- ▶ Allentare le viti a testa esagonale **[14]**.
- ▶ Impostazione della scala **[15]**.
- ▶ Bloccare la staffa e le viti esagonali **[16]**.

8 Lavorazione con la macchina

Osservare le seguenti indicazioni:

- Non sovraccaricare il sottotelaio. Osservare il carico massimo.
- Accertarsi che durante il lavoro siano chiuse sempre tutte le baionette.
- Bloccare il pezzo sempre saldamente, soprattutto la sezione più lunga e pesante. Dopo il taglio del pezzo può il baricentro potrebbe spostarsi provocando il ribaltamento del sottotelaio.
- ▶ Se il pezzo è sporgente, estrarre la rotaia di prolungamento **[17]**.
- ⓘ In caso di stoccaggio per un periodo più lungo: posare UG-KAPEX KS 60 con KS 60 E come raffigurato nell'immagine **[21]**.

9 Trasporto

- ▶ Portare la sega per troncatura in posizione di trasporto **[18]** (per la descrizione vedere le istruzioni per l'uso della sega).

- ▶ Caricare il telaio tubolare con il piede, sollevare la piastra di adattamento con una mano sul lato della staffa ribaltabile/staffa fissa **[18]**.

La staffa ribaltabile/staffa fissa si sgancia dall'arresto.

- ▶ Ripiegare la staffa ribaltabile/staffa fissa.

La staffa ribaltabile/staffa fissa si aggancia mediante nottolino.

- ▶ Ruotare lentamente la piastra di adattamento in posizione verticale.

*La sega per troncare è pronta per il trasporto **[19]**.*

- ① Se entrambi le battute di troncatura sono state acquistate in un set, possono essere fissate con le calotte di trasporto con cinghia **[20]** sul basamento **[21]**.

- ① Il basamento può essere trasportato in posizione verticale **[21]** o orizzontale **[22]**.

10 Accessori

I numeri d'ordine per accessori e utensili si trovano nel catalogo Festool o su Internet alla pagina "www.festool.com".

11 Ambiente

Non gettate gli utensili elettrici nei rifiuti domestici! Provvedere ad uno smaltimento ecologico degli utensili elettrici, degli accessori e degli imballaggi. Osservare le disposizioni nazionali in vigore.

Informazioni su REACH:

www.festool.com/reach



Servizio e riparazione solo da parte del costruttore o delle officine di servizio autorizzate. Le officine più vicine sono riportate di seguito:
www.festool.com/service

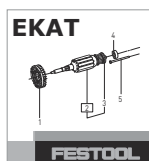

Utilizzare solo ricambi originali Festool! Cod. prodotto reperibile al sito:
www.festool.com/service

1 Symbolen



Attentie, gevaar!



Handleiding, instructies lezen!



Stekker uit het stopcontact trekken!



VOORZICHTIG! Vingers kunnen beklemd raken!

De aangegeven afbeeldingen staan aan het begin en het einde van de handleiding.

2 Leveringsomvang

Onderstel UG-KAPEX KS 60

- [1-2] 1 x onderstel met wielen (in tweeën gedeeld)
- [1-3] 1 x opklap-/standbeugel, duwbeugel
4 x bouten M6x16
4 x onderlegschilden D6,4
1 x inbussleutel

Adapterplaat UG-AD-KS60

- [1-1] 1 x adapterplaat
4 x bouten M5x10
4 x onderlegschilden D5,5
1 x inbussleutel

Afkortaanslag KA-UG-KS60

- [2-1] afkortaanslag links KA-UG-KS60-L
- [2-2] afkortaanslag rechts KA-UG-KS60-R
1 x inbussleutel

3 Technische gegevens

Onderstel	UG-KAPEX KS 60
Afmetingen in transportpositie (LxBxH)	603 x 632 x 900 mm
Lengte steunvlak zonder afkortaanslag	780 mm
Lengte steunvlak met afkortaanslag aan één kant	1970 - 2890 mm
Lengte steunvlak met afkortaanslag aan weerskanten	3180 - 5020 mm
Werkhoogte	900 mm
Max. draaglast UG-KAPEX KS 60/ KA-UG	100/20 kg
Gewicht UG-KAPEX KS 60 zonder adapterplaat	8,6 kg
Gewicht UG-AD-KS60	4,3 kg
Gewicht KA-UG-KS60	4,6 kg

4 Gebruik volgens de voorschriften

Het onderstel UG-KAPEX KS 60 en de adapterplaat UG-AD-KS60 zijn volgens de voorschriften bestemd voor gebruik met de Festool-afkortaag KS 60 E.

De afkortaanslag KA-UG-KS60 is volgens de voorschriften bestemd voor montage op het onderstel UG-KAPEX KS 60.

Samen met het elektrisch gereedschap is het onderstel bestemd voor het zagen van planken en profielen.



WAARSCHUWING

De gebruiker is aansprakelijk voor schade en letsel bij gebruik dat niet volgens de voorschriften plaatsvindt.

5 Veiligheidsvoorschriften

WAARSCHUWING! Lees alle veiligheidsvoorschriften en aanwijzingen. Wanneer men zich niet aan de waarschuwingen en aanwijzingen houdt, kan dit leiden tot elektrische schokken, brand en/of ernstig letsel.

Bewaar alle veiligheidsinstructies en handleidingen om ze later te kunnen raadplegen.

- Haal de stekker uit het stopcontact voordat u instellingen aan het apparaat wijzigt of accessoires verwisselt. Wanneer elektrisch gereedschap onbedoeld gestart wordt, kunnen ongelukken ontstaan.
- Zet het onderstel naar behoren op voordat u het elektrisch gereedschap monteert. Een correcte

opbouw is belangrijk om te voorkomen dat het onderstel in elkaar kan klappen.

- **Bevestig het elektrisch gereedschap stevig op het onderstel voordat u het gaat gebruiken.** Wanneer het elektrisch gereedschap op het onderstel verschuift, kunt u de controle erover verliezen.
- **Plaats het onderstel op een stevig, egaal en horizontaal vlak.** Wanneer het onderstel wegglijdt of wiebelt, kan het elektrisch gereedschap of het werkstuk niet gelijkmatig en betrouwbaar geleid worden.
- **Overbelast het onderstel niet en gebruik het niet als ladder of stelling.** Wanneer u het onderstel overbelast of erop gaat staan, kan het zwaartepunt hoger komen te liggen en het onderstel omkantelen.
- **Let er bij het transport en het werk op dat alle schroeven en verbindingselementen goed aangesloten zijn.** De opnamerails voor het elektrisch gereedschap moeten altijd stevig vergrendeld zijn. Losse verbindingen kunnen leiden tot instabiliteit en het zagen kan er onnauwkeurig door worden.
- **Monteer en demonteer het elektrisch gereedschap alleen, wanneer het zich in de transportstand bevindt. (Zie voor de beschrijving hiervan de handleiding van uw afkortzaag.)** Het elektrisch gereedschap kan anders zo'n ongunstig zwaartepunt hebben, dat u het niet goed kunt vasthouden.
- **Zorg ervoor dat het onderstel niet door lange en zware werkstukken uit zijn evenwicht gebracht kan worden.** Lange en zware werkstukken dienen aan het uiteinde ondersteund te worden.
- Niet met een takel of hijswerktuig omhoogheffen en transporteren!

6 Montage

6.1 Onderstel UG-KAPEX KS 60

- ▶ In tweeën gedeeld onderstel monteren [1A].
- ▶ Adapterplaat op buizenframe plaatsen [3], [4], [5], [6].
- ▶ Afkortzaag plaatsen [7].
- ▶ Hoogteafstemming van zaagvlak en onderstel door middel van draaiassen [8-1] uitvoeren [8].
- ▶ Afkortzaag vastschroeven [9].

Tip: Om sneller een horizontale uitlijning van het steunvlak te realiseren, de volgende stappen uitvoeren:

- ▶ Alle vier de draaiassen op het oog uitlijnen.

- ▶ De beide voorste (kant van de gebruiker) draaiassen [9-2] met behulp van een waterpas fijnafstellen.
- ▶ De beide voorste draaiassen met de zeskantbouten en inbusleutel vastschroeven [9-1]. Zorg er hierbij voor dat de draaiassen [9-2] niet van plaats veranderen.
- ▶ De beide achterste draaiassen met de waterpas bijstellen [9-2]. Deze kunnen onder bepaalde omstandigheden veranderd zijn.
- ▶ De beide achterste draaiassen met de zeskantbouten en inbusleutel vastschroeven [9-1]. Zorg er daarbij voor dat de draaiassen [9-2] niet van plaats veranderen.

① Eventueel extra zaagblad aanbrengen [19].

6.2 Afkortaanslag KA-UG-KS60

- ① Afbeeldingen voor de afkortaanslag links - De montage van de afkortaanslag rechts vindt overeenkomstig plaats.
- ▶ De steunvoet uitklappen [10].
- ▶ De afkortaanslag op de groef plaatsen en vastklemmen [11].

7 Instellingen

Voer voor het eerste gebruik de volgende instellingen uit:

- ▶ Horizontaal instellen [12].
- ▶ Draaiknop van de afkortaanslag openen [13].
- ▶ Verticaal instellen [13].
- ▶ Draaiknop van de afkortaanslag sluiten [13].
- ▶ Zeskantbouten losdraaien [14].
- ▶ Schaal instellen [15].
- ▶ Klem en zeskantschroeven vastzetten [16].

8 Het werken met de machine

Neem de volgende aanwijzingen in acht:

- Overbelast het onderstel niet. Neem het maximale draagvermogen in acht.
- Zorg ervoor dat alle bajonetsluitingen tijdens het werk altijd gesloten zijn.
- Klem het werkstuk, en met name de langere en zware stukken, altijd vast. Na het doorzagen van het werkstuk kan het zwaartepunt anders komen te liggen en het onderstel omkantelen.
- ▶ Bij overstaand werkstuk, verlengingsrail uittrekken [17].
- ① Bij opslag over een langere periode: UG-KAPEX KS 60 met KS 60 E zoals in afbeelding [21] weergegeven wegzetten.

9 Transport

- ▶ Afkortrail in transportstand zetten **[18]** (zie voor de beschrijving hiervan de handleiding van uw afkortaag).
- ▶ Buizenframe met voet belasten, adapterplaat met één hand aan de kant van de klap-/standbeugel oplichten **[18]**.

Klap-/standbeugel klikt uit de vergrendeling los.

- ▶ Klap-/standbeugel inklappen.
Klap-/standbeugel klikt door middel van pal vast.
- ▶ Adapterplaat langzaam in verticale positie draaien.

Afkortaag is gereed voor transport [19].

- ① Als u beide afkortaagen in de set hebt gekocht, kunt u deze met de transportkap met gordel **[20]** op het onderstel vastzetten **[21]**.
- ① Het onderstel kan staand **[21]** of liggend **[22]** worden getransporteerd.

10 Accessoires

De bestelnummers voor accessoires en gereedschap vindt u in uw Festool-catalogus of op het internet op www.festool.com.

11 Speciale gevaaromschrijving voor het milieu

Geef het apparaat niet met het huisvuil mee! Voer de apparaten, accessoires en verpakkingen op milieuvriendelijke wijze af! Neem de geldende nationale voorschriften in acht.

Informatie voor REACH:

www.festool.com/reach



Klantenservice en reparatie alleen door producent of servicewerkplaatsen: Dichtstbijzijnde adressen op:

www.festool.com/service



Alleen originele Festool-reserveonderdelen gebruiken! Bestelnr. op:

www.festool.com/service

1 Symboler



Varning för allmän risk!



Läs bruksanvisningen/anvisningarna!



Dra ut nätkontakten!



VARNING! Klämrisk!

Bilderna finns i början och slutet av bruksanvisningen.

2 Medföljande delar

Stativ UG-KAPEX KS 60

[1-2] 1 st underrede med hjul (2 delar)

[1-3] 1 st fäll-/ställbygel, skjutbygel

4 x ruuvia M6x16

4 x aluslevyä D6,4

1 st sexkantsnyckel

Adapterplatta UG-AD-KS60

[1-1] 1 st adapterplatta

4 st skruvar M5x10

4 st brickor D5,5

1 st sexkantsnyckel

Kapanslag KA-UG-KS60

[2-1] vänster kapanslag KA-UG-KS60-L

[2-2] höger kapanslag KA-UG-KS60-R

1 st sexkantsnyckel

3 Tekniska data

Transportstativ	UG-KAPEX KS 60
Mått i transportposition (lxbxh)	603 x 632 x 900 mm
Längd arbetsyta utan kapanslag	780 mm
Längd arbetsyta med kapanslag på ena sidan	1970 - 2890 mm
Längd arbetsyta med kapanslag på båda sidor	3180 - 5020 mm
Arbets höjd	900 mm
Max. bärlast UG-KAPEX KS 60/ KA-UG	100/20 kg
Vikt UG-KAPEX KS 60 utan adapterplatta	8,6 kg
Vikt UG-AD-KS60	4,3 kg
Vikt KA-UG-KS60	4,6 kg

4 Avsedd användning

Stativet UG-KAPEX KS 60 och adapterplattan UG-AD-KS60 är enligt föreskrift avsedda att användas med Festools kapsåg KS 60 E.

Kapanslaget KA-UG-KS60 är enligt föreskrift avsett att monteras på stativet UG-KAPEX KS 60.

Stativet används tillsammans med ett elverktyg för sågning av brädor och profiler.



VARNING

Användaren tar själv ansvar för skador och olyckor som uppstår vid felaktig användning.

5 Säkerhetsanvisningar



VARNING! Läs och följ alla säkerhetsanvisningar och instruktioner. Om man inte följer varningsmeddelanden och anvisningar kan det leda till elstötar, brand och/eller svåra personskador.

Spara alla säkerhetsanvisningar och bruksanvisningar för framtida bruk.

- Dra ut kontakten ur eluttaget innan du gör inställningar på verktyget eller byter tillbehörsdelar. Olyckor kan uppstå om ett elverktyg startar oavsiktligt.
- Bygg ihop stativet korrekt innan du monterar elverktyget. En felfri uppbyggnad är viktig för att förhindra att utrustningen rasar.
- Sätt fast elverktyget ordentligt på stativet innan du börjar använda det. Om elverktyget glider ur

läge på stativet kan man förlora kontrollen över det.

- **Placera stativet på en fast, plan och vågrät yta.** Om stativet kan halka eller svaja, så kan elverket eller arbetsobjektet inte styras jämnt och säkert.
- **Överbelasta inte stativet och använd det inte som stege eller ställning.** Om man överbelastar eller står på stativet, så kan dess tyngdpunkt förskjutas uppåt så att det välter.
- **Kontrollera att alla skruvar och förbindelseelement är ordentligt åtdragna under arbeten och transport.** Elverktygets hållarskenor måste alltid vara ordentligt spärrade. Lösa förbindningar kan göra att utrustningen blir instabil och sågningen inexact.
- **Elverktyget får bara monteras och demonteras när det befinner sig i transportläget (beskrivning, se bruksanvisningen för kapsågen).** I annat fall kan elverktygets tyngdpunkt bli så fel att det är omöjligt att hantera den på ett säkert sätt.
- **Se till att långa och tunga arbetsobjekt inte får stativet att komma ur balans.** Om man hanterar långa och tunga arbetsobjekt, måste man lägga något under objektets fria ände eller stötta objektet.
- Får ej lyftas eller transporteras med lyftkrok eller telfer.

6 Montering

6.1 Stativ UG-KAPEX KS 60

- ▶ Montera ihop underredet i 2 delar [1A].
- ▶ Sätt adapterplattan på underredet [3], [4], [5], [6].
- ▶ Sätt kapsågen på plats [7].
- ▶ Anpassa höjden på sågbordsytan mot stativet med lyftskruvarna [8-1] [8].
- ▶ Skruva fast kapsågen [9].

Tips: För att snabbare få arbetsytan vågrät, följ dessa steg:

- ▶ Justera alla fyra lyftskruvar med ögonmått.
- ▶ Finjustera de båda främre lyftskruvarna [9-2] (på användarsidan) med ett vattenpass.
- ▶ Skruva fast de båda främre lyftskruvarna med sexkantskruvarna och sexkantnyckeln [9-1]. Kontrollera då att lyftskruvarna [9-2] inte har ändrat läge.
- ▶ Efterjustera de båda bakre lyftskruvarna med vattenpasset [9-2], eftersom de kan ha vridits.

- ▶ Skruva fast de båda bakre lyftskruvarna med sexkantskruvarna och sexkantnyckeln [9-1]. Kontrollera då att lyftskruvarna [9-2] inte har ändrat läge.

ⓘ Montera vid behov en extra sågklinga [19].

6.2 Kapanslag KA-UG-KS60

- ⓘ Bilderna visar vänster kapanslag - samma anvisningar gäller för monteringen av höger kapanslag.
- ▶ Fäll ut stödbenet [10].
- ▶ Sätt i kapanslaget i spåret och kläm fast klon[11].

7 Inställningar

Gör följande inställningar före första användningen:

- ▶ Ställ in vågrätt [12].
- ▶ Öppna vredet på kapanslaget [13].
- ▶ Ställ in i plan [13].
- ▶ Dra åt vredet på kapanslaget [13].
- ▶ Lossa sexkantskruvarna [14].
- ▶ Ställ in skalan [15].
- ▶ Kläm åt klon och sexkantskruvarna [16].

8 Arbeta med maskinen

Observera följande anvisningar:

- Överbelasta inte stativet. Observera den maximala bärkraften.
- Kontrollera att alla bajonettkopplingar är låsta under arbetet.
- Kläm alltid fast arbetsobjektet, särskilt den längsta och tyngsta delen av det. När arbetsobjektet har kapats, kan tyngdpunkten förskjutas och stativet välta.
- ▶ Dra ut förlängningsskenan om arbetsobjektet sticker ut [17].
- ⓘ Om stativet ska förvaras en längre tid: ställ undan UG-KAPEX KS 60 med KS 60 E enligt bilden [21].

9 Transport

- ▶ Ställ kapsågen i transportläget [18] (beskrivning, se bruksanvisningen för kapsågen).
- ▶ Ställ foten på underredet och lyft adapterplattan med ena handen på fäll-/ställbygelnns sida [18].
Fäll-/ställbygeln lossnar ur spärren.
- ▶ Fäll in fäll-/ställbygeln.
Fäll-/ställbygeln hakar fast i spärren.
- ▶ Sväng långsamt adapterplattan till vertikalt läge.

Kapsågen är klar för transport [19].

- ① Om du har köpt ett set där båda kapanslagen ingår, kan du använda transporthättorna med rem **[20]** för att fixera dem på stativet **[21]**.
- ① Stativet kan transporteras stående **[21]** eller liggande **[22]**.

10 Tillbehör

Artikelnummer för tillbehör och verktyg finns i Festools katalog eller på Internet, "www.festool.se".

11 Miljö

Kasta inte apparaten i hushållssoporna! Lämna maskiner, tillbehör och förpackningar till återvinning. Följ gällande nationella föreskrifter.

Information om REACH: www.festool.com/reach



Service och reparation ska endast utföras av tillverkaren eller serviceverkstäder. Se följande adress: www.festool.se/service



Använd bara Festools originalreservdelar! Art.nr nedan: www.festool.se/service

1 Tunnukset



Varoitus yleisestä vaarasta



Lue ohjeet/huomautukset!



Vedä verkkopistoke irti!



VARO! Sormien puristumisvaara!

Mainitut kuvat löytyvät käyttöohjeiden alusta ja lopusta.

2 Toimituslaajuus

Konealusta UG-KAPEX KS 60

[1-2] 1 pyörillä varustettu teline (kaksiosainen)

[1-3] 1 taitto-/tukijalusta, työntöaisa

4 x ruuvia M6x16

4 x aluslevyä D6,4

1 kuusioavain

Adapterilevy UG-AD-KS60

[1-1] 1 adapterilevy

4 ruuvia M5x10

4 aluslevyä D5,5

1 kuusioavain

Katkaisutuki KA-UG-KS60

[2-1] Vasen katkaisutuki KA-UG-KS60-L

[2-2] Oikea katkaisutuki KA-UG-KS60-R

1 kuusioavain

3 Tekniset tiedot

Konealusta	UG-KAPEX KS 60
Mitat kuljetusasennossa (pxlxx)	603 x 632 x 900 mm
Tukipinnan pituus ilman katkaisutukea	780 mm
Tukipinnan pituus yhden puolen katkaisutuella	1970 - 2890 mm
Tukipinnan pituus molempien puolien katkaisutuella	3180 - 5020 mm
Työkorkeus	900 mm
Max. kantokuorma UG-KAPEX KS 60/ KA-UG	100/20 kg
Paino UG-KAPEX KS 60 ilman adapterilevyä	8,6 kg
Paino UG-AD-KS60	4,3 kg
Paino KA-UG-KS60	4,6 kg

4 Määräystenmukainen käyttö

Konealusta UG-KAPEX KS 60 ja adapterilevy UG-AD-KS60 on tarkoitettu käytettäväksi Festool-katkaisusahan KS 60 E kanssa.

Katkaisutuki KA-UG-KS60 on tarkoitettu asennettavaksi konealustaan UG-KAPEX KS 60.

Yhdessä sähkötyökalun kanssa konealusta on tarkoitettu lautojen ja profiilien sahaamiseen.



VAROITUS

Ohjeiden vastaisesta käytöstä aiheutuneista vahingoista ja onnettomuuksista vastaa koneen käyttäjä.

5 Turvaohjeet

 **VAROITUS!** Lue kaikki turva- ja käyttöohjeet. Varoitusten ja ohjeiden noudattamisen laiminlyönti voi aiheuttaa sähköiskun, tulipalon ja/tai vakavia vammoja.

Säilytä kaikki turvaohjeet ja käyttöohjeet myöhempää tarvetta varten.

– **Vedä pistoke irti pistorasiasta ennen laitteen liittyvien säätöjen suorittamista tai tarvikkeiden vaihtamista.** Monet onnettomuudet ovat aiheutuneet sähkötyökalujen tahattomasta käynnistymisestä.

– **Pystytä konealusta asianmukaisesti ennen sähkötyökalun asentamista.** Moitteeton kokoonpano on tärkeää romahtamisvaaran välttämiseksi.

– **Kiinnitä sähkötyökalu kunnolla paikalleen konealustaan, ennen kuin alat käyttämään si-**

tä.Sähkötyökalun siirtyminen konealustalla voi aiheuttaa hallinnan menetyksen.

- **Aseta konealusta kestäväälle, sileälle ja vaakasuoralla pinnalle.** Jos konealusta pääsee siirtymään tai heilumaan, sähkötyökalua tai työkappaletta ei ole mahdollista ohjata tasaisesti ja turvallisesti.
- **Älä ylikuormita konealustaa äläkä käytä sitä tikkaina tai seisontatelineenä.** Ylikuormitus tai konealustan päällä seisominen voi siirtää konealustan painopistettä ylöspäin, jolloin konealusta kaatuu.
- **Huolehdi siitä, että kaikki ruuvit ja kiinnitysosat ovat kunnolla kiinni kuljetuksen ja työskentelyn yhteydessä.** Sähkötyökalun tukikiskojen täytyy aina olla pitävästi paikoilleen lukittuina. Löysät kiinnitykset voivat aiheuttaa epävakavuutta ja epätarkkoja sahauskia.
- **Asenna ja irrota sähkötyökalu vain silloin, kun se on kuljetusasennossa (kuvaus katkaisusahan käyttöohjeet).** Muuten sähkötyökalun painopiste voi olla niin epäedullinen, ettet pysty pitämään koneesta kunnolla kiinni.
- **Varmista, että pitkät ja painavat työkappaleet eivät saa konealustan tasapainoa horjumaan.** Pitkät ja painavat työkappaleet täytyy tukea vapaasta päästään.
- Älä nosta äläkä kuljeta nosturikoukulla tai nosturilla!

6 Asennus

6.1 Konealusta UG-KAPEX KS 60

- ▶ Kokoa kaksiosainen teline [1A].
- ▶ Asenna adapterilevy putkirungon päälle [3], [4], [5], [6].
- ▶ Asenna katkaisusaha [7].
- ▶ Tasaa sahauspinnan ja konealustan korkeus kiertosäätimien [8-1] avulla [8].
- ▶ Ruuvaa katkaisusaha kiinni [9].

Vihje: tukipinnan saa suunnattua nopeammin vaakasuoraksi seuraavilla toimenpiteillä:

- ▶ Kohdista silmämitalla kaikki neljä kiertosäädintä.
- ▶ Tee etupuolen (käyttäjän puoli) molempien kiertosäätimien [9-2] hienosäätö vesivaa'an avulla.
- ▶ Ruuvaa etupuolen molemmat kiertosäätimet kiinni kuusioruuveilla ja -avaimella [9-1]. Varmista tässä yhteydessä, ettei kiertosäätimien [9-2] asento muutu.

- ▶ Säädä taustapuolen molemmat kiertosäätimet vesivaa'an avulla [9-2], koska niiden asento on mahdollisesti muuttunut.
- ▶ Ruuvaa taustapuolen molemmat kiertosäätimet kiinni kuusioruuveilla ja -avaimella [9-1]. Varmista tässä yhteydessä, ettei kiertosäätimien [9-2] asento muutu.

- ① Kiinnitä mahdollinen ylimääräinen sahanterä paikalleen [19].

6.2 Katkaisutuki KA-UG-KS60

- ① Kuvat vasemmasta katkaisutuesta - oikean katkaisutuen asennus tehdään samalla tavalla.
- ▶ Taita tukijalka auki [10].
- ▶ Aseta katkaisutuki uralle, lukitse kiinnitin [11].

7 Säädöt

Suorita ennen ensimmäistä käyttökertaa seuraavat säädöt:

- ▶ Säädä vaakasuoraan asento [12].
- ▶ Avaa katkaisutuen säätönuppi [13].
- ▶ Saada kohdakkain [13].
- ▶ Sulje katkaisutuen säätönuppi [13].
- ▶ Avaa kuusioruuvit [14].
- ▶ Säädä asteikko [15].
- ▶ Lukitse kiinnitin ja kuusioruuvit [16].

8 Työskentely koneella

Noudata seuraavia ohjeita:

- Älä ylikuormita konealustaa. Huomioi suurin sallittu kuormitus.
- Varmista, että työskennellessä kaikki bajonettiliitokset ovat aina kiinni.
- Lukitse työkappale aina pitävästi paikalleen, erityisesti sen pitempi ja raskaampi osuus. Työkappaleen katketessa painopiste voi siirtyä epäedulliseen suuntaan, jolloin konealusta voi kaatua.
- ▶ Vedä pidennyskisko ulos, jos työkappale yltää reunan yli [17].
- ① Pitkäaikaista säilytystä varten: taita UG-KAPEX KS 60 ja KS 60 E kokoon kuvan [21] mukaisesti.

9 Kuljetus

- ▶ Aseta katkaisusaha kuljetusasentoon [18] (katso katkaisusahan käyttöoppaassa oleva kuvaus).
- ▶ Paina jalalla putkirunkoa, kohota adapterilevy nostamalla taitettavaa kaariputkea [18].
Kaariputki irtoaa kiinnityskohdastaan.
- ▶ Taita kaariputki kokoon.
Kaariputki lukittuu salvan avulla.

► Käänä adapterilevy hitaasti pystyasentoon.

Katkaisusaha on kuljetusasennossa [19].

- ① Jos olet ostanut molemmat katkaisutuet sarjana, voit kiinnittää ne kuljetussuojusten ja hinnan [20] avulla konealustan päälle [21].
- ① Konealustaa voidaan kuljettaa pysty- [21] tai vaaka-asennossa [22].

10 Tarvikkeet

Tarvikkeiden ja työkalujen tilausnumerot voit katsoa Festoolin käyttö-/tuoteoppaasta tai Internet-osoitteesta www.festool.com.

11 Ympäristö

Älä hävitä laitetta talousjätteiden mukana! Toiminta käytöstä poistetut laitteet, lisätarvikkeet ja pakkaukset ympäristöä säästävään kierrätykseen. Noudata maakohtaisia määräyksiä.

REACH:iin liittyvät tiedot: www.festool.com/reach



Huolto ja korjaus vain valmistajan tehtaalla tai huoltokorjaamoissa: katso sinua lähinnä oleva osoite kohdasta: www.festool.com/service



Käytä vain alkuperäisiä Festool-va-raosia! Tilausnumero kohdassa: www.festool.com/service

1 Symboler



Advarsel om generel fare



Læs vejledning/anvisninger!



Træk stikket ud!



FORSIGTIG! Fare for klemning af fingrene!

De angivne figurer findes i starten og slutningen af betjeningsvejledningen.

2 Leveringsomfang

Understel UG-KAPEX KS 60

[1-2] 1 x arbejdsstation med hjul (todelt)

[1-3] 1 x klapbøjle, transportgreb

4 x skruer M6x16

4 x underlagsskiver D6,4

1 x unbrakonøgle

Adapterplade UG-AD-KS60

[1-1] 1 x adapterplade

4 x skruer M5x10

4 x underlagsskiver D5,5

1 x unbrakonøgle

Afkorteranslag KA-UG-KS60

[2-1] Venstre afkorteranslag KA-UG-KS60-L

[2-2] Højre afkorteranslag KA-UG-KS60-R

1 x unbrakonøgle

3 Tekniske data

Arbejdsstation	UG-KAPEX KS 60
Mål i transportposition (LxBxH)	603 x 632 x 900 mm
Støttefladens længde uden afkorteranslag	780 mm
Støttefladens længde med afkorteranslag i den ene side	1970 - 2890 mm
Støttefladens længde med afkorteranslag i begge sider	3180 - 5020 mm
Arbejdshøjde	900 mm
Maks. belastning UG-KAPEX KS 60/ KA-UG	100/20 kg
Vægt UG-KAPEX KS 60 uden adapterplade	8,6 kg
Vægt UG-AD-KS60	4,3 kg
Vægt KA-UG-KS60	4,6 kg

4 Bestemmelsesmæssig brug

Arbejdsstationen UG-KAPEX KS 60 og adapterpladen UG-AD-KS60 er beregnet til brug sammen med Festool afkortersaven KS 60 E.

Afkorteranslaget KA-UG-KS60 er beregnet til montering på arbejdsstationen UG-KAPEX KS 60.

Sammen med el-værktøjet er understellet beregnet til savning af brædder og profiler.



ADVARSEL

Brugeren hæfter for skader og uheld som følge af ukorrekt brug.

5 Sikkerhedsanvisninger

ADVARSEL! Læs alle sikkerhedsanvisninger og øvrige anvisninger. Overholdes anvisningerne ikke, er der risiko for elektrisk stød, brand og/eller alvorlige kvæstelser.

Opbevar alle sikkerhedsanvisninger og vejledninger til senere brug.

- **Træk stikket ud af stikkontakten, inden maskinen indstilles eller tilbehørsdele udskiftes.** Utilsigtet start af el-værktøj kan medføre ulykker.
- **Saml understellet korrekt, inden el-værktøjet monteres.** En korrekt opbygning er vigtig for at undgå sammenstyrning.
- **Fastgør el-værktøjet sikkert til understellet, inden det benyttes.** Hvis el-værktøjet rutscher

på understellet, kan man miste kontrollen over maskinen.

- **Stil understellet på en fast, jævn og vandret flade.** Hvis understellet rutscher eller vakler, kan el-værktøjet eller arbejdsemnet ikke føres jævnt og sikkert.
- **Undgå at overbelaste understellet, og anvend det ikke som stige eller stillads.** Hvis understellet overbelastes eller står på, kommer den i ubalance og kan vælte.
- **Sørg for, at alle skruer og forbindelseselementer er forsvarligt spændt under transport og under arbejdet.** Bæreskinne til el-værktøjet skal altid være fastlåst. Løse forbindelser kan medføre ustabilitet og unøjagtig savning.
- **Monter og afmonter kun el-værktøjet, når det er i transportstilling (se beskrivelse i afkortesavens brugsanvisning).** El-værktøjet kan ellers have et så ufordelagtigt tyngdepunkt, at du ikke kan holde det sikkert.
- **Sørg for, at lange og tunge arbejdsemner ikke bringer understellet i ubalance.** Lange og tunge arbejdsemner skal understøttes eller afstøttes i den frie ende.
- Må ikke løftes og transporteres med krankrog eller løfteudstyr!

6 Montering

6.1 Understel UG-CAPEX KS 60

- ▶ Saml den todelte arbejdsstation [1A].
- ▶ Sæt adapterpladen på rørstellet [3], [4], [5], [6].
- ▶ Anbring afkortesaven [7].
- ▶ Tilpas højden på savefladen og arbejdsstationen ved hjælp af drejespindler [8-1] [8].
- ▶ Skru afkortesaven fast [9].

Tip: Udfør følgende trin for at sikre, at støttefladen er vandret:

- ▶ Juster alle fire drejespindler på øjemål.
- ▶ Finjuster de to forreste (betjeningssiden) drejespindler [9-2] ved hjælp af vaterpasset .
- ▶ Skru de to forreste drejespindler fast med sekskantskruerne og sekskantnøglen [9-1]. Pas på, at drejespindlerne [9-2] ikke forskubber sig.
- ▶ Efterjuster de to bagerste drejespindler med vaterpasset [9-2], da de muligvis har forskubbet sig.

- ▶ Skru de to bagerste drejespindler fast med sekskantskruerne og sekskantnøglen [9-1]. Pas på, at drejespindlerne [9-2] ikke forskubber sig.

① Anbring evt. en ekstra savklinge [19].

6.2 Afkorteranslag KA-UG-KS60

- ① Illustrationerne viser venstre afkorteranslag. Højre afkorteranslag monteres på samme måde.
- ▶ Klap støttefoden ud [10].
- ▶ Sæt afkorteranslaget i noten, spænd klemmegrebet [11].

7 Indstillinger

Foretag følgende indstilling før første anvendelse:

- ▶ Sæt systemet i vater [12].
- ▶ Åbn drejeknappen på afkorteranslaget [13].
- ▶ Juster afkorteranslaget, så det flugter med afkortesaven [13].
- ▶ Luk drejeknappen på afkorteranslaget [13].
- ▶ Løsn sekskantskruerne [14].
- ▶ Indstil skalaen [15].
- ▶ Spænd klemmegrebet og sekskantskruerne [16].

8 Arbejde med maskinen

Overhold følgende anvisninger:

- Undgå at overbelaste understellet. Vær opmærksom på den maksimale belastning.
- Kontroller, at alle bajonetlåse er lukkede under arbejdet.
- Fastspænd altid arbejdsemnet forsvarligt, især den længste og tungeste del. Når arbejdsemnet saves over, kan understellet komme i ubalance og vælte.
- ▶ Hvis arbejdsemnet rager ud, trækkes forlængerskinne ud [17].
- ① Ved opbevaring i længere tid: Anbring UG-CAPEX KS 60 med KS 60 E som vist på tegningen [21].

9 Transport

- ▶ Sæt afkortesaven i transportstilling [18] (se beskrivelse i afkortesavens brugsanvisning).
- ▶ Belast rørstellet med foden, løft adapterpladen op med en hånd på siden af klapbøjlen [18].
Klapbøjlen løsner sig.
- ▶ Klap klapbøjlen ind.
Klapbøjlen falder i hak med en låsepal.
- ▶ Sæt langsomt adapterpladen i lodret position.
Afkortesaven er transportklar [19].

- ① Hvis du har købt begge afkorteranslag i sæt, kan du fastgøre dem til arbejdsstationen [21] med transportkapperne med sele [20].
- ① Arbejdsstationen kan transporteres stående [21] eller liggende [22].

10 Tilbehør

Bestillingsnumrene for tilbehør og værktøj kan du finde i dit Festool-katalog eller på internettet under „www.festool.dk“.

11 Miljø

Maskinen må ikke bortskaffes med almindeligt husholdningsaffald! Maskiner, tilbehør og emballage skal afleveres på en genbrugsstation! Overhold de gældende nationale regler.

Informationer om REACH: www.festool.com/reach



Kundeservice og reparationer må kun udføres af producenten eller serviceværksteder. Nærmeste adresse finder De på: www.festool.dk/service

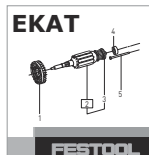

Brug kun originale Festool-reservedele! Best.-nr. finder De på: www.festool.dk/service

1 Symboler



Advarsel mot generell fare



Anvisning/les merknader!



Trekk ut støpselet.



FORSIKTIG! Klemfare for fingre!

Du finner de angitte illustrasjonene foran og bak i bruksanvisningen.

2 Innholdet i esken

Stativ UG-KAPEX KS 60

- [1-2] 1 stativ med hjul (todelt)
- [1-3] 1 x klapp-/støttebøyle, skyvebøyle
 - 4 x skruer M6x16
 - 4 x underlagsskiver D6,4
 - 1 x sekskantnøkkel

Adapterplate UG-AD-KS60

- [1-1] 1 x adapterplate
 - 4 x skruer M5x10 x 60
 - 4 x underlagsskiver D5,5
 - 1 x sekskantnøkkel

Kappanlegg KA-UG-KS60

- [2-1] Venstre kappanlegg KA-UG-KS60-L
- [2-2] Høyre kappanlegg KA-UG-KS60-R
 - 1 x sekskantnøkkel

3 Tekniske data

Stativ	UG-KAPEX KS 60
Dimensjoner i transportposisjon (LxBxH)	603 x 632 x 900 mm
Lengde på underlagsflate uten kappanlegg	780 mm
Lengde på underlagsflate med kappanlegg på en side	1970 - 2890 mm
Lengde på underlagsflate med kappanlegg begge sider	3180 - 5020 mm
Arbeidshøyde	900 mm
maks. bærelast UG-KAPEX KS 60/ KA-UG	100/20 kg
Vekt UG-KAPEX KS 60 uten adapterplate	8,6 kg
Vekt UG-AD-KS60	4,3 kg
Vekt KA-UG-KS60	4,6 kg

4 Riktig bruk

Stativet UG-KAPEX KS 60 og adapterplaten UG-AD-KS60 er beregnet til bruk med Festool kappsag KS 60 E.

Kappanlegget KA-UG-KS60 er konstruert for montering på stativ UG-KAPEX KS 60.

Stativet er sammen med elektroverktøyet beregnet på saging av planker og profiler.



ADVARSEL

Brukeren er selv ansvarlig for skader og ulykker som skyldes ikke-forskriftsmessig bruk.

5 Sikkerhetsregler

⚠ ADVARSEL! Les alle sikkerhetsmerknader og anvisninger. Hvis advarslene og anvisningene ikke overholdes, kan det føre til elektrisk støt, brann og/eller alvorlige personskader.

Oppbevar alle sikkerhetsmerknader og anvisninger for fremtidig bruk.

- **Trekk støpselet ut av stikkkontakten før du foretar innstillinger på maskinen eller bytter tilbehørsdeler.** En utilsiktet start av elektroverktøyet kan føre til ulykker.
- **Sett sammen stativet riktig før du monterer elektroverktøyet.** Det er viktig at stativet settes

riktig sammen slik at man unngår risikoen for at det kollapser.

- **Fest elektroverktøyet godt til stativet før du bruker det.** Hvis elektroverktøyet sklir på stativet, kan det føre til at du mister kontrollen.
- **Sett stativet på en solid, jevn og vannrett overflate.** Hvis stativet kan skli eller vakle, kan ikke elektroverktøyet og emnet føres jevnt og sikkert fremover.
- **Ikke overbelast stativet, og ikke bruk det som stige eller stillas.** Hvis stativet overbelastes, eller hvis noen står på det, kan det føre til at tyngdepunktet på stativet flyttes oppover og at stativet velter.
- **Pass på at alle skruer og forbindelseselementer er godt festet ved transport og under arbeid.** Festeskinnene til elektroverktøyet må alltid være godt festet. Løse forbindelser kan gjøre stativet ustabil og føre til unøyaktig saging.
- **Elektroverktøyet må bare monteres og demonteres når det er i transportstilling (du finner en beskrivelse av dette i bruksanvisningen for kappsagen).** Ellers kan elektroverktøyet få et så ugunstig tyngdepunkt at du ikke kan holde det på en sikker måte.
- **Kontroller at lange og tunge emner ikke får stativet ut av balanse.** Lange og tunge emner må støttes opp fra undersiden.
- Må ikke løftes og transporteres med krankrok eller løfteinnretning!

6 Montasje

6.1 Stativ UG-KAPEX KS 60

- ▶ Sette sammen det todelte stativet [1A].
- ▶ Sett adapterplaten på rørstativ [3], [4], [5], [6].
- ▶ Monter kappsagen [7].
- ▶ Tilpass høyden på sageflate og stativ ved hjelp av dreiespindler [8-1] [8].
- ▶ Skru fast kappsagen [9].

Tips: For å oppnå en vannrett underlagsflate litt raskere kan du gå frem på følgende måte:

- ▶ Still inn de fire dreiespindlene etter øyemål.
- ▶ Finjuster de to fremre dreiespindlene [9-2] (på brukersiden) ved hjelp av vater.
- ▶ Skru fast to fremre dreiespindlene ved hjelp av sekskantskruer og -nøkkel [9-1]. Forsikre deg om at dreiespindlene [9-2] ikke endrer posisjon.
- ▶ Bruk vater til å etterjustere de to bakre dreiespindlene [9-2], da de kan ha endret posisjon.

- ▶ Skru fast to bakre dreiespindlene ved hjelp av sekskantskruer og -nøkkel [9-1]. Forsikre deg om at dreiespindlene [9-2] ikke endrer posisjon.

① Monter et ekstra sagblad om nødvendig [19].

6.2 Kappanlegg KA-UG-KS60

- ① Figurer for venstre kappanlegg – monteringen av høyre kappanlegg utføres på samme måte.
- ▶ Klapp ut støttefoten [10].
- ▶ Sett kappanlegget på noten, klem fast braketten [11].

7 Innstillinger

Foreta følgende innstillinger før første gangs bruk:

- ▶ Still inn så det er vannrett [12].
- ▶ Åpne dreiebryteren på kappanlegget [13].
- ▶ Still inn så det er i flukt [13].
- ▶ Lukke dreiebryteren på kappanlegget [13].
- ▶ Løsne sekskantskruene [14].
- ▶ Still inn skalaen [15].
- ▶ Klem fast braketten og sekskantskruene [16].

8 Arbeid med maskinen

Ta hensyn til følgende merknader:

- Stativet må ikke overbelastes. Ta hensyn til maksimal belastning.
- Kontroller at alle bajonettene er lukket under arbeid.
- Klem alltid emnet fast, spesielt ved lange, vanskelige kutt. Når emnet er kappet, kan tyngdepunktet endre seg, noe som kan føre til at stativet velter.
- ▶ Trekk ut forlengerskinnen dersom emnet stikker ut [17].
- ① Ved lagring over lengre tid: Sett UG-KAPEX KS 60 med KS 60 E, som vist på bilde [21].

9 Transport

- ▶ Sett kappsagen i transportstilling [18] (som beskrevet i bruksanvisningen til kappsagen).
- ▶ Stå på rørstativet og løft adapterplaten med den ene hånden på siden av klapp-/stativbøylen [18].

Klapp-/stativbøylen hopper ut av festet.

- ▶ Vippe inn klapp-/stativbøylen.
Klapp-/stativbøylen går i lås ved hjelp av en sperrehake.
- ▶ Sving adapterplaten sakte inn i vertikal posisjon.

Kappsagen er klar for transport [19].

- ① Hvis du har kjøpt de to kappanleggene i et sett, kan de festes på stativet **[21]** ved hjelp av transporthetter med belte **[20]**.
- ① Stativet kan transporteres stående **[21]** eller liggende **[22]**.

10 Tilbehør

Bestillingsnumrene til tilbehør og verktøy finner du i Festool-katalogen eller på Internett under "www.festool.com".

11 Miljø

Kast aldri apparatet i husholdningsavfallet! Returner apparat, tilbehør og emballasje til et miljøvennlig gjenvinningsanlegg. Følg bestemmelsene som gjelder i ditt land.

Informasjon om REACh: www.festool.com/reach



Kundeservice og reparasjoner skal kun utføres av produsenten eller serviceverksteder: Du finner nærmeste adresse under:
www.festool.com/service



Bruk kun originale Festool-reservedeler! Best.nr. finner du under:
www.festool.com/service

1 Símbolos



Perigo geral



Ler indicações/notas!



Retirar a ficha da tomada!



CUIDADO! Esmagamento dos dedos!

As imagens indicadas encontram-se no início e no fim do manual de instruções.

2 Âmbito de fornecimento

Leito UG-KAPEX KS 60

- [1-2] 1 x leito com rolos (dividido em duas partes)
- [1-3] 1 x Aro articulável/fixo, aro de empurrar
 - 4 x parafusos M6x16
 - 4 x anilhas de encosto D6,4
 - 1 x Chave de sextavado

Placa de adaptação UG-AD-KS60

- [1-1] 1 x placa de adaptação
 - 4 x parafusos M5x10
 - 4 x anilhas de encosto D5,5
 - 1 x Chave de sextavado

Batente angular KA-UG-KS60

- [2-1] Batente angular esquerdo KA-UG-KS60-L
- [2-2] Batente angular direito KA-UG-KS60-R
 - 1 x Chave de sextavado

3 Dados técnicos

Leito	UG-KAPEX KS 60
Dimensões na posição de transporte (CxLxA)	603 x 632 x 900 mm
Comprimento da superfície de apoio sem batente angular	780 mm
Comprimento da superfície de apoio com um batente angular unilateral	1970 - 2890 mm
Comprimento da superfície de apoio com um batente angular bilateral	3180 - 5020 mm
Altura de trabalho	900 mm
Capacidade de carga máx. UG-KAPEX KS 60/ KA-UG	100/20 kg
Peso UG-KAPEX KS 60 sem placa de adaptação	8,6 kg
Peso UG-AD-KS60	4,3 kg
Peso KA-UG-KS60	4,6 kg

4 Utilização conforme as disposições

De acordo com as disposições, o leito UG-KAPEX KS 60 e a placa de adaptação UG-AD-KS60 estão previstas para a utilização com a serra de chanfros KS 60 E Festool.

De acordo com as disposições, o batente angular KA-UG-KS60 está previsto para a montagem no leito UG-KAPEX KS 60.

Juntamente com a ferramenta eléctrica, o leito destina-se a serrar tábuas e perfis.



ATENÇÃO

Em caso de utilização incorrecta, o utilizador é responsável por danos e acidentes.

5 Indicações de segurança

⚠️ ADVERTÊNCIA! Leia todas as indicações de segurança e instruções. A não observação das indicações de segurança e instruções pode dar origem a um choque eléctrico, incêndio e/ou ferimentos graves.

Guarde todas as indicações de segurança e instruções para que possam ser utilizadas no futuro.

- **Retire a ficha da tomada antes de efectuar ajustes na ferramenta ou substituir acessórios.** O arranque involuntário de ferramentas eléctricas é a causa de alguns acidentes.
- **Monte o leito correctamente, antes de montar a ferramenta eléctrica.** Uma montagem em per-

feitas condições é importante para impedir o risco de colapso.

- **Fixe a ferramenta eléctrica de modo seguro no leito, antes de a utilizar.** Se a ferramenta eléctrica escorregar no leito, poderá perder-se o controlo sobre a mesma.
- **Coloque o leito sobre uma superfície sólida, plana e horizontal.** Caso o leito possa escorregar ou abanar, não é possível conduzir a ferramenta eléctrica ou a peça a trabalhar de modo uniforme e seguro.
- **Não sobrecarregue o leito nem o utilize como escada ou andaime.** Se sobrecarregar o leito ou se colocar sobre este, isso pode levar a que o centro de gravidade do leito seja deslocado para cima, fazendo com que tombe.
- **Certifique-se de que durante o transporte e ao efectuar trabalhos, todos os parafusos e elementos de união estão firmemente apertados.** As guias de fixação da ferramenta eléctrica devem estar sempre firmemente presas. Uniões soltas podem dar origem a instabilidades e processos de serração imprecisos.
- **Monte e desmonte a ferramenta eléctrica apenas quando esta se encontra na posição de transporte (descrição, consultar Manual de instruções da sua serra de chanfros).** Caso contrário, a ferramenta eléctrica poderá ter um centro de gravidade de tal forma desfavorável, que deixa de ser possível segurá-la em segurança.
- **Certifique-se de que peças a trabalhar compridas e pesadas não desequilibram o leito.** Peças a trabalhar compridas e pesadas devem ser apoiadas na extremidade livre.
- Não elevar e transportar por meio de guindaste ou dispositivo de elevação!

6 Montagem

6.1 Leito UG-KAPEX KS 60

- ▶ Montar o leito dividido em dois [1A].
- ▶ Colocar a placa de adaptação sobre a estrutura de tubos [3], [4], [5], [6].
- ▶ Colocar a serra de chanfros em cima [7].
- ▶ Efectuar o ajuste de altura da superfície de serra e do leito através de fusos rotativos [8-1], [8].
- ▶ Aparafusar a serra de chanfros [9].

Dica: Para alcançar mais rapidamente um alinhamento horizontal da superfície de apoio, efectuar os seguintes passos:

- ▶ Alinhar os quatro fusos rotativos a olho.

- ▶ Com auxílio de um nível de bolha, ajustar com precisão os dois fusos rotativos dianteiros (lado do operador) [9-2].
- ▶ Aparafusar os dois fusos rotativos dianteiros com a chave de sextavado e os parafusos sextavados [9-1], assegurando-se de que os fusos rotativos [9-2] não são deslocados.
- ▶ Reajustar os dois fusos rotativos traseiros com o nível de bolha [9-2], estes estão, eventualmente, desajustados.
- ▶ Aparafusar os dois fusos rotativos traseiros com a chave de sextavado e os parafusos sextavados [9-1], assegurando-se de que os fusos rotativos [9-2] não são deslocados.

ⓘ Se necessário, aplicar uma lâmina de serra adicional [19].

6.2 Batente angular KA-UG-KS60

- ⓘ Figuras para o batente angular esquerdo - A montagem do batente angular direito é efectuada de modo análogo.
- ▶ Articular o pé de apoio para fora [10].
- ▶ Colocar o batente angular sobre a ranhura, fixar a garra [11].

7 Ajustes

Antes da primeira utilização, efectue os seguintes ajustes:

- ▶ Ajustar na horizontal [12].
- ▶ Abrir o botão giratório no batente angular [13].
- ▶ Ajustar o alinhamento [13].
- ▶ Fechar o botão giratório no batente angular [13].
- ▶ Soltar os parafusos sextavados [14].
- ▶ Ajustar a escala [15].
- ▶ Fixar a garra e os parafusos sextavados [16].

8 Trabalhos com a ferramenta

Observe as seguintes indicações:

- Não sobrecarregue o leito. Observe a capacidade de carga máxima.
- Durante os trabalhos, certifique-se de que todas baionetas estão sempre fechadas.
- Fixe sempre a peça a trabalhar, principalmente, a secção mais comprida e pesada. Depois de cortar a peça a trabalhar, o centro de gravidade pode deslocar-se de forma desfavorável, fazendo cair o leito.
- ▶ No caso de uma peça a trabalhar sobressaliente, retirar a calha de extensão [17].

- ⓘ Em caso de armazenamento durante um longo período de tempo: posicionar UG-KAPEX KS 60 com KS 60 E, conforme ilustrado na imagem [21].

9 Transporte

- ▶ Colocar a serra de chanfros na posição de transporte [18] (Para a descrição, consultar as instruções de utilização da sua serra de chanfros).
- ▶ Pisar a estrutura de tubos com o pé e, do lado do aro articulável/fixo, levantar a placa de adaptação com uma mão [18].

Aro articulável/fixo desengata do engate.

- ▶ Recolher aro articulável/fixo.

Aro articulável/fixo engata com trinco de bloqueio.

- ▶ Inclinar a placa de adaptação lentamente para a posição vertical.

A serra de chanfros está pronta para o transporte [19].

- ⓘ Se tiver adquirido ambos batentes angulares em conjunto, pode fixá-los com as tampas de transporte com cinta [20] ao leito [21].

- ⓘ O leito pode ser transportado em pé [21] ou deitado [22].

10 Acessórios

Consulte os números de encomenda dos acessórios e ferramentas no seu catálogo Festool ou na Internet em "www.festool.com".

11 Meio ambiente

Não deite a ferramenta no lixo doméstico! Encaminhe as ferramentas, acessórios e embalagens para um reaproveitamento ecológico. Observe as regulamentações nacionais em vigor.

Informações sobre REACH:

www.festool.com/reach



Serviço Após-venda e Reparação apenas através do fabricante ou das oficinas de serviço: endereço mais próximo em: www.festool.com/service



Utilizar apenas peças sobresselentes originais da Festool! Referência em: www.festool.com/service

1 Символы



Предупреждение об общей опасности



Соблюдайте руководство по эксплуатации/указания!



TR066



Выньте вилку!



ОСТОРОЖНО! Опасность защемления пальцев!

Иллюстрации находятся в начале и в конце руководства по эксплуатации.

3 Технические данные

Подставка	UG-KAPEX KS 60
Размеры в положении для транспортировки (ДхШхВ)	603 x 632 x 900 мм
Длина подставки без торцовочного упора	780 мм
Длина подставки с торцовочным упором с одной стороны	1970 - 2890 мм
Длина подставки с торцовочным упором с двух сторон	3180 - 5020 мм
Рабочая высота	900 мм
Макс. грузоподъемность UG-KAPEX KS 60/KA-UG	100/20 кг
Масса UG-KAPEX KS 60 без адаптера-основания	8,6 кг
Масса UG-AD-KS60	4,3 кг
Масса KA-UG-KS60	4,6 кг

4 Применение по назначению

Подставка UG-KAPEX KS 60 и адаптер-основание UG-AD-KS60 предназначены для использования с торцовочной пилой Festool KS 60 E.

Торцовочный упор KA-UG-KS60 предназначен для установки на подставку UG-KAPEX KS 60.

В комбинации с электроинструментом подставка используется для пиления досок и профилей.



Инструмент сконструирован для профессионального применения.

2 Комплект поставки

Подставка UG-KAPEX KS 60

[1-2] 1 подставка на колёсах (из двух частей)

[1-3] 1 откидная стойка-рукоятка, рукоятка для транспортировки

4 х винта M6x16

4 х шайбы D6,4

1 шестигранный ключ

Платформа UG-AD-KS60

[1-1] 1 платформа

4 винта M5x10

4 шайбы D5,5

1 шестигранный ключ

Торцовочный упор KA-UG-KS60

[2-1] левый торцовочный упор KA-UG-KS60-L

[2-2] правый торцовочный упор KA-UG-KS60-R

1 шестигранный ключ



Предупреждение

Ответственность за повреждения или травмирование при использовании не по назначению несёт пользователь.

5 Указания по технике безопасности



ВНИМАНИЕ! Прочтите все указания по технике безопасности и инструкции. Неточное соблюдение инструкций и предупреждений может стать причиной удара электрическим током, пожара и/или тяжелых травм.

Сохраняйте все указания по технике безопасности и руководства для будущих владельцев.

- **Прежде чем приступить к регулировке или замене оснастки, выньте вилку из розетки.** Случайный пуск электроинструмента может стать причиной травмирования или несчастного случая.
- **Правильно установите подставку перед монтажом электроинструмента на ней.** Это важное условие для предотвращения возможной поломки.
- **Перед использованием надёжно закрепите электроинструмент на подставке.** Соскальзывание электроинструмента на подставке может привести к потере контроля над ним.
- **Установите подставку на прочное и ровное горизонтальное основание.** При возможности соскальзывания или шатания подставки нарушается равномерность ведения электроинструмента и, как следствие, надёжность обработки самой заготовки.
- **Не перегружайте подставку и не используйте её в качестве лестницы или опоры.** Перегрузка или использование подставки в качестве опоры может привести к смещению её центра тяжести по направлению вверх и, как следствие, к опрокидыванию.
- **Убедитесь в том, что при транспортировке и во время работ все винты и соединения надёжно затянуты.** Крепёжные шины для электроинструмента должны быть надёжно зафиксированы. Ослабленные соединения могут привести к нарушению устойчивости и неточным результатам пиления.
- **Выполняйте монтаж и демонтаж электроинструмента только в том случае, если он находится в транспортном положении (описание см. в руководстве по эксплуатации торцовочной пилы).** В противном случае будет нарушено расположение центра тяжести электроинструмента и вы не сможете его надёжно удерживать.
- **Убедитесь в том, что длинные и тяжёлые заготовки не нарушают равновесие подставки.** Свободный конец длинных и тяжёлых заготовок следует подпирать.
- Запрещается поднимать и транспортировать аппарат с помощью подъёмника или крана.

6 Монтаж

6.1 Подставка UG-КАРЕХ KS 60

- ▶ Соберите подставку из двух частей **[1A]**.
- ▶ Установите адаптер-основание на трубчатый каркас **[3], [4], [5], [6]**.
- ▶ Установите торцовочную пилу **[7]**.
- ▶ Подгоните высоту подставки под высоту рабочей поверхности с помощью вращающихся шпинделей **[8-1] [8]**.
- ▶ Приверните торцовочную пилу **[9]**.

Совет: чтобы быстро установить подставку в горизонтальное положение, выполните следующие действия:

- ▶ Сначала выровняйте на глаз все четыре вращающихся шпинделя.
- ▶ Затем точно отрегулируйте оба передних шпинделя **[9-2]** (фронтальная сторона) с помощью уровня.
- ▶ Полностью вверните винты фиксации двух передних шпинделей **[9-1]** с помощью шестигранного ключа. Убедитесь, что шпиндели **[9-2]** зафиксированы в правильном положении.
- ▶ Точно отрегулируйте два задних шпинделя по уровню **[9-2]**— они могли сместиться.
- ▶ Затяните оба задних шпинделя винтами с помощью шестигранного ключа **[9-1]**. Убедитесь, что шпиндели **[9-2]** зафиксированы в правильном положении.

① При необходимости приложите дополнительный пильный диск **[19]**.

6.2 Торцовочный упор KA-UG-KS60

- ① Иллюстрации приводятся для левого торцовочного упора - Монтаж правого упора выполняется аналогично.
- ▶ Разложите опорную ножку **[10]**.
- ▶ Установите торцовочный упор в паз, зафиксируйте захват **[11]**.

7 Настройки

Перед первым использованием выполните следующие регулировки:

- ▶ Отрегулируйте горизонталь **[12]**.
- ▶ Разблокируйте винт-барашек на торцовочном упоре **[13]**.
- ▶ Отрегулируйте соосность **[13]**.
- ▶ Затяните винт-барашек на торцовочном упоре **[13]**.
- ▶ Отпустите винты **[14]**.
- ▶ Отрегулируйте шкалу **[15]**.

- ▶ Затяните хват и винты с шестигранной головкой [16].

8 Выполнение работ с помощью машинки

Соблюдайте следующие указания:

- Не перегружайте подставку. Соблюдайте максимальную грузоподъёмность.
- Убедитесь в том, что при выполнении работ все байонетные соединения всегда закрыты.
- Всегда надёжно фиксируйте заготовку, особенно при обработке длинных и тяжёлых деталей. После распила заготовки возможно смещение центра тяжести и опрокидывание подставки.
- ▶ Если заготовка свисает, выдвиньте удлинитель [17].
- ⓘ Храните UG-КАРЕХ KS 60 с KS 60 E в положении, показанном на рисунке [21].

9 Транспортировка

- ▶ Переведите торцовочную пилу в транспортное положение [18] (описание см. в руководстве по эксплуатации пилы).
- ▶ Поставьте ногу на трубчатый каркас, приподнимите платформу, взявшись одной рукой за откидную стойку-рукоятку [18].
Откидная стойка-рукоятка выходит из зацепления.
- ▶ Сложите откидную стойку-рукоятку.
Откидная стойка-рукоятка фиксируется защёлкой.

- ▶ Медленно приведите платформу в вертикальное положение.

Теперь пилу можно транспортировать [19].

- ⓘ Если Вы купили оба упора в комплекте, то можете зафиксировать их на подставке, предварительно надев на них колпачки и ремень [20] [21].
- ⓘ Подставку можно транспортировать как в вертикальном [21], так и в горизонтальном положении [22].

10 Оснастка

Коды для заказа оснастки и инструментов можно найти в каталоге Festool и в Интернете на www.festool.com

11 Опасность для окружающей среды

Не выбрасывайте изделие вместе с бытовыми отходами! Обеспечьте безопасную для окружающей среды утилизацию изделий, оснастки и упаковки. Соблюдайте действующие национальные предписания.

Информация по директиве REACH:

www.festool.com/reach



Сервисное обслуживание и ремонт только через фирму-изготовителя или в наших сервисных мастерских: адрес ближайшей мастерской см. на www.festool.com/service



Используйте только оригинальные запасные части Festool! № для заказа на: www.festool.com/service

1 Symboly



Varování před všeobecným nebezpečím



Přečtěte si návod/pokyny!



Vytáhněte síťovou zástrčku ze zásuvky!



POZOR! Nebezpečí pohmoždění prstů!

Uvedené obrázky naleznete na začátku a na konci návodu k obsluze.

3 Technické údaje

Podstavec	UG-KAPEX KS 60
Rozměry v přepravní poloze (D × Š × V)	603 x 632 x 900 mm
Délka opěrné plochy bez kapovacího dorazu	780 mm
Délka opěrné plochy s jednostranným kapovacím dorazem	1970 - 2890 mm
Délka opěrné plochy s oboustranným kapovacím dorazem	3180 - 5020 mm
Pracovní výška	900 mm
Max. nosnost UG-KAPEX KS 60/ KA-UG	100/20 kg
Hmotnost UG-KAPEX KS 60 bez adaptérové desky	8,6 kg
Hmotnost UG-AD-KS60	4,3 kg
Hmotnost KA-UG-KS60	4,6 kg

4 Účel použití

Podstavec UG-KAPEX KS 60 a adaptérová deska UG-AD-KS60 jsou určeny pro použití s kapovací pilou Festool KS 60 E.

Kapovací doraz KA-UG-KS60 je určený pro montáž na podstavec UG-KAPEX KS 60.

Společně s elektrickým nářadím je podstavec určený pro řezání prken a profilů.



VAROVÁNÍ

Za škody a úrazy vzniklé nesprávným použitím odpovídá uživatel.

2 Obsah dodávky

Podstavec UG-KAPEX KS 60

[1-2] 1x podstavec s kolečky (dvoudílný)

[1-3] 1 x sklopný/opěrný třmen, posuvný třmen

4 x šroub M6x16

4 x podložka D6,4

1 x šestihranný klíč

Adaptérová deska UG-AD-KS60

[1-1] 1x adaptérová deska

4x šroub M5x10

4x podložka D5,5

1 x šestihranný klíč

Kapovací doraz KA-UG-KS60

[2-1] levý kapovací doraz KA-UG-KS60-L

[2-2] pravý kapovací doraz KA-UG-KS60-R

1 x šestihranný klíč

5 Bezpečnostní pokyny



VÝSTRAHA! Přečtěte si všechny bezpečnostní pokyny a instrukce. Chyba při dodržování varovných upozornění a instrukcí může způsobit zásah elektrickým proudem, požár a/nebo vážné zranění.

Všechny bezpečnostní pokyny a návody uschovejte, abyste je mohli použít i v budoucnosti.

– **Před nastavováním nářadí nebo výměnou příslušenství vytáhněte síťovou zástrčku ze zásuvky.** Neúmyslné spuštění elektrického nářadí může způsobit úrazy.

– **Před montáží elektrického nářadí podstavec řádně smontujte.** Bezvadná montáž je důležitá, aby se odstranilo riziko zborcení.

– **Než budete elektrické nářadí používat, bezpečně ho upevněte na podstavec.** Sklouznutí elek-

trického nářadí z podstavce může způsobit ztrátu kontroly.

- **Podstavec postavte na pevnou, rovnou a vodorovnou plochu.** Pokud může podstavec uklouznout nebo se viklá, nelze elektrické nářadí nebo obrobek vést rovnoměrně a bezpečně.
- **Podstavec nepřetěžujte a nepoužívejte ho jako žebřík nebo podstavec ke stoupání.** Pokud je podstavec přetížený nebo na něm stojíte, může se těžiště podstavce přesunout nahoru a podstavec se převrhne.
- **Dbejte na to, aby při přepravě a práci byly veškeré šrouby a spojovací prvky pevně utažené.** Upínací lišty pro elektrické nářadí musí být vždy pevně zaaretované. Volná spojení mohou způsobit nestabilitu a nepřesné řezání.
- **Elektrické nářadí montujte a demontujte pouze v přepravní poloze (popis viz návod k obsluze kapovací pily).** Těžiště elektrického nářadí se jinak může dostat do tak nevhodné polohy, že nebude možné elektrické nářadí bezpečně držet.
- **Zajistěte, aby dlouhé a těžké obrobky nezpůsobily ztrátu rovnováhy podstavce.** Dlouhé a těžké obrobky se musí na volném konci podložit nebo podepřít.
- Nezdvihejte a nepřeppravujte pomocí háku jeřábu nebo zvedacího zařízení!

6 Montáž

6.1 Podstavec UG-KAPEX KS 60

- ▶ Smontujte dvoudílný podstavec [1A].
- ▶ Adaptérovou desku nasadte na trubkový podstavec [3], [4], [5], [6].
- ▶ Nasadte kapovací pilu [7].
- ▶ Vyrovnajte výšku řezací plochy a podstavce [8-1] pomocí vřeten [8].
- ▶ Přišroubujte kapovací pilu [9].

Tip: Pro dosažení rychlejšího vyrovnání opěrné plochy do vodorovné polohy proveďte následující kroky:

- ▶ Podle oka vyrovnajte všechna čtyři vřetena.
- ▶ Obě přední (na straně obsluhy) vřetena [9-2] seřídte pomocí vodováhy.
- ▶ Obě přední vřetena přišroubujte šestihraným klíčem pomocí šestihraných šroubů [9-1]. Zajistěte, aby nedošlo ke změně nastavení vřeten [9-2].
- ▶ Obě zadní vřetena seřídte pomocí vodováhy [9-2], za určitých okolností se mohla pootočít.

- ▶ Obě zadní vřetena přišroubujte šestihraným klíčem pomocí šestihraných šroubů [9-1]. Zajistěte, aby nedošlo ke změně nastavení vřeten [9-2].

- ① V případě potřeby nasadte přídatný pilový kotouč [19].

6.2 Kapovací doraz KA-UG-KS60

- ① Vyobrazení pro levý kapovací doraz - montáž pravého kapovacího dorazu se provádí analogicky.
- ▶ Vyklopte opěrnou nohu [10].
- ▶ Kapovací doraz nasadte do drážky, zajistěte spojku [11].

7 Nastavení

Před prvním použitím proveďte následující nastavení:

- ▶ Nastavte vodorovnou polohu [12].
- ▶ Povolte otočný knoflík na kapovacím dorazu [13].
- ▶ Vyrovnajte do jedné osy [13].
- ▶ Utáhněte otočný knoflík na kapovacím dorazu [13].
- ▶ Povolte šestihrané šrouby [14].
- ▶ Nastavte stupnici [15].
- ▶ Zajistěte spojku a šestihrané šrouby [16].

8 Práce s nářadím

Dodržujte následující pokyny:

- Podstavec nepřetěžujte. Dodržujte maximální nosnost.
- Zajistěte, aby při práci byly vždy všechny bajonetové uzávěry zavřené.
- Obrobek vždy pevně upněte, zejména delší, těžší část. Po uříznutí obrobku se může těžiště přesunout do nevhodné polohy a podstavec se může překlopit.
- ▶ V případě přečnickujícího obrobku vytáhněte prodlužovací lištu [17].
- ① Při uskladnění na delší dobu: UG-KAPEX KS 60 s KS 60 E uložte podle znázornění na obrázku [21].

9 Přeprava

- ▶ Kapovací pilu uveďte do přepravní polohy [18] (popis viz návod k obsluze kapovací pily).
- ▶ Trubkový podstavec přišlápněte nohou, rukou nazdvihněte adaptérovou desku na straně sklopného/opěrného oblouku [18].

Sklopný/opěrný oblouk vyskočí ze zajištění.

- ▶ Sklopte sklopný/opěrný oblouk..
Sklopný/opěrný oblouk se zajistí pomocí západky.
- ▶ Adaptérovou desku pomalu sklopte do svislé polohy.

Kapovací pila je připravená k přepravě [19].

- ① Pokud jste si koupili oba kapovací dorazy v sadě, můžete je s přepravními krytkami upevnit páskem [20] na podstavec [21].
- ① Podstavec lze přepravovat ve svislé [21] nebo vodorovné [22] poloze.

10 Příslušenství

Objednací čísla příslušenství a nářadí vyhledejte, prosím, ve svém katalogu Festool nebo na internetu na „www.festool.com“.

11 Životní prostředí

Nevyhazujte zařízení do domovního odpadu! Nechte ekologicky zlikvidovat zařízení, příslušenství a obaly! Dodržujte platné národní předpisy.

Informace k REACH: www.festool.com/reach



Servis a opravy smí provádět pouze výrobce nebo servisní dílny: nejbližší adresu najdete na:

www.festool.com/service



Používejte jen originální náhradní díly Festool! Obj. č. na:

www.festool.com/service

1 Symbole



Ostrzeżenie przed ogólnym zagrożeniem



Instrukcja/przeczytać zalecenia!



Wyciągnąć wtyczkę sieciową!



UWAGA! Niebezpieczeństwo zgniecenia palców!

Wymienione ilustracje znajdują się na początku i na końcu niniejszej instrukcji obsługi.

3 Dane techniczne

Podstawa	UG-KAPEX KS 60
Wymiary w pozycji do transportu (długość x szerokość x wysokość)	603 x 632 x 900 mm
Długość w pozycji poziomej bez prowadnicy do obcinania długich elementów	780 mm
Długość w pozycji poziomej z jednostronną prowadnicą do obcinania długich elementów	1970 - 2890 mm
Długość w pozycji poziomej z dwustronną prowadnicą do obcinania długich elementów	3180 - 5020 mm
Wysokość robocza	900 mm
maks. udźwig UG-KAPEX KS 60/ KA-UG	100/20 kg
Ciężar UG-KAPEX KS 60 bez płyty adaptera	8,6 kg
Ciężar UG-AD-KS60	4,3 kg
Ciężar KA-UG-KS60	4,6 kg

4 Użycie zgodne z przeznaczeniem

Zgodnie z przeznaczeniem podstawa UG-KAPEX KS 60 i płyta adaptera UG-AD-KS60 przeznaczone są do użytku z uciosarką przesuwaną Festool KS 60 E .

Zgodnie z przeznaczeniem prowadnica do obcinania długich elementów KA-UG-KS60 przeznaczone jest do montażu przy podstawie UG-KAPEX KS 60.

2 Zakres dostawy

Podstawa UG-KAPEX KS 60

- [1-2] 1 x podstawa z rolkami (dwie części)
- [1-3] 1 x pałąk składany/pionowy, uchwyt do przesuwania
- 4 x śruby M6x16
- 4 x podkładki D6,4
- 1 x klucz inbusowy

Płyta adaptera UG-AD-KS60

- [1-1] 1 x płyta adaptera
- 4 x śruby M5x10
- 4 x podkładki D5,5
- 1 x klucz inbusowy

Prowadnica do przycinania długich elementów KA-UG-KS60

- [2-1] Lewa prowadnica do przycinania długich elementów KA-UG-KS60-L
- [2-2] Prawa prowadnica do przycinania długich elementów KA-UG-KS60-R
- 1 x klucz inbusowy

Wraz z elektronarzędziem podstawa przeznaczona jest do cięcia desek i profili.



OSTRZEŻENIE

Za szkody i wypadki spowodowane użyciem niezgodnym z przeznaczeniem odpowiedzialność ponosi użytkownik.

5 Wskazówki dotyczące bezpieczeństwa

⚠️ OSTRZEŻENIE! Należy przeczytać wszystkie zalecenia bezpieczeństwa pracy i instrukcje. Nieprzestrzeganie ostrzeżeń i instrukcji może spowodować porażenie elektryczne, pożar oraz/lub ciężkie obrażenia.

Wszystkie zalecenia odnośnie bezpieczeństwa pracy i instrukcje należy zachować do wykorzystania w przyszłości.

- **Przed wprowadzeniem ustawień urządzenia lub wymianą elementów wyposażenia należy wyciągnąć wtyczkę z gniazda wtykowego.** Niezamierzone uruchomienie elektronarzędzi jest przyczyną niektórych wypadków.
- **Przed zamontowaniem elektro-narzędzia należy zmontować prawidłowo podstawę.** Prawidłowe montaż podstawy ma duże znaczenie, aby uniknąć jej złożenia się podczas pracy.
- **Przed przystąpieniem do użycia elektronarzędzia należy przymocować je bezpiecznie do podstawy.** Przesunięcie się elektronarzędzia na podstawie może prowadzić do utraty kontroli.
- **Ustawić podstawę na statym, równym i poziomym podłożu.** Jeśli podstawa chwieje się lub może się przesunąć, nie można prowadzić równomiernie i bezpiecznie elektronarzędzia, ani obrabianego elementu.
- **Nie wolno przeciążać podstawy ani używać jej jako drabiny lub rusztowania.** Przeciążanie lub stawianie na podstawie może prowadzić do tego, że środek ciężkości podstawy przesunie się do góry i podstawa przewróci się.
- **Należy zwracać uwagę na to, aby podczas transportu i pracy wszystkie śruby i elementy łączące były dokręcone.** Szyny mocujące elektronarzędzie muszą być zawsze zablokowane na stałe. Poluzowane połączenia mogą prowadzić do niestabilności i niedokładnego cięcia.
- **Elektronarzędzie należy montować i demontować tylko wtedy, gdy znajduje się w pozycji transportowej (opis znajduje się w instrukcji eksploatacji pilarki do cięcia poprzecznego).** W przeciwnym wypadku elektronarzędzie może mieć tak niekorzystny środek ciężkości, że nie będzie go można bezpiecznie trzymać.
- **Należy sprawdzić, czy długie i ciężkie elementy obrabiane nie spowodują utraty równowagi przez podstawę.** Długie i ciężkie elementy obrabiane muszą być podparte na swobodnym końcu.
- Nie podnosić i nie transportować przy użyciu haka dźwigu lub dźwignicy!

6 Montaż

6.1 Podstawa UG-KAPEX KS 60

- ▶ Połączyć ze sobą obie części podstawy [1A].
- ▶ Nasadzić płytę adaptera na stelaż z rurek [3], [4], [5], [6].
- ▶ Założyć uciosarkę przesuwającą [7].
- ▶ Wyrównać [8-1] wysokość powierzchni cięcia i podstawy przy pomocy wrzecion obrotowych [8].
- ▶ Przykręcić uciosarkę przesuwającą [9].

Wskazówka: W celu szybszego ustawienia powierzchni cięcia w pozycji poziomej, wykonać następujące kroki:

- ▶ Wyrównać na oko wszystkie cztery wrzeciona obrotowe.
 - ▶ Wyrównać oba przednie wrzeciona obrotowe (od strony użytkownika) [9-2] przy pomocy poziomicy.
 - ▶ Przykręcić śrubami z łbem sześciokątnym i przy pomocy klucza oba przednie wrzeciona obrotowe [9-1]. Upewnić się, że wrzeciona obrotowe [9-2] się nie przestawiły.
 - ▶ Wyrównać za pomocą poziomicy oba tylne wrzeciona obrotowe [9-2], ustawienie mogło ewentualnie ulec zmianie.
 - ▶ Przykręcić śrubami z łbem sześciokątnym i przy pomocy klucza oba tylne wrzeciona obrotowe [9-1]. Upewnić się, że wrzeciona obrotowe [9-2] się nie przestawiły.
- ① W razie potrzeby zamocować dodatkową tarczę pilarską [19].

6.2 Prowadnica do przycinania długich elementów KA-UG-KS60

- ① Ilustracje dla lewej prowadnicy do przycinania długich elementów - Montaż prawej prowadnicy do przycinania długich elementów odbywa się analogicznie.
- ▶ Rozłożyć stopę wsporczą [10].
 - ▶ Nałożyć prowadnicę do przycinania długich elementów na wpust, zacisnąć uchwyt [11].

7 Ustawienia

Przed pierwszym użyciem należy wprowadzić następujące ustawienia:

- ▶ Wypoziomować [12].
- ▶ Odkręcić pokrętło przy prowadnicy do obcinania długich elementów [13].
- ▶ Ustawić współosiowość [13].
- ▶ Dokręcić pokrętło przy prowadnicy do obcinania długich elementów [13].
- ▶ Poluzować śruby z łbem sześciokątnym [14].

- ▶ Ustawić skalę [15].
- ▶ Zaciśnąć uchwyt i śruby z tłem sześciokątnym [16].

8 Praca za pomocą urządzenia

Należy przestrzegać następujących zaleceń:

- Nie przeciążać podstawy. Należy przestrzegać maksymalnego obciążenia nośnego.
- Sprawdzić, czy podczas pracy zawsze wszystkie połączenia bagnetowe są zamknięte.
- Element obrabiany należy zawsze mocno zaciśkać, zwłaszcza dłuższy, cięższy odcinek. Po przecięciu elementu obrabianego środek ciężkości może się niekorzystnie przemieścić i podstawa może się przewrócić.
- ▶ Jeżeli obrabiany element wystaje, wyciągnąć szynę przedłużającą [17].
- ⓘ W przypadku nieużywania przez dłuższy czas: UG-KAPEX KS 60 iKS 60 E odstawić jak przedstawiono na rysunku [21].

9 Transport

- ▶ Ustawić uciosarkę przesuwaną w pozycji transportowej [18] (opis por. instrukcja obsługi posiadanej uciosarki przesuwnej).
- ▶ Obciążyć stopą stelaż z rurek, podnieść płytę adaptera jedną ręką po stronie pałąka składanego/pionowego [18].
Pałąk składany/pionowy zostanie odblokowany.
- ▶ Złożyć pałąk składany/pionowy.
Pałąk składany/pionowy zablokuje się za pomocą zapadki.
- ▶ Powoli przechylić płytę adaptera do pozycji pionowej.

Uciosarka przesuwana jest gotowa do transportu. [19].

- ⓘ Jeżeli zostały zakupione w zestawie dwie prowadnice do obcinania długich elementów, można przymocować je do podstawy za pomocą paska, nakładając na nie uprzednio osłonki do transportu. [20] [21].
- ⓘ Podstawa może być transportowana w pozycji stojącej [21] lub leżącej [22].

10 Wyposażenie

Numery katalogowe akcesoriów i narzędzi można znaleźć w katalogu Festool lub w Internecie na stronie „www.festool.com”.

11 Środowisko

Nie wolno wyrzucać urządzenia wraz z odpadami domowymi! Urządzenia, wyposażenie i opakowania należy przekazać zgodnie z przepisami o ochronie środowiska do odzysku surowców wtórnych. Należy przestrzegać obowiązujących przepisów państwowych.

Informacje dotyczące rozporządzenia REACH:

www.festool.com/reach



Obsługa serwisowa i naprawy wyłącznie u producenta lub w warsztatach autoryzowanych: prosimy wybrać najbliższe miejsce spośród adresów zamieszczonych na stronie:
www.festool.com/service



Należy stosować wyłącznie oryginalne części zamienne firmy Festool. Nr zamówienia pod:
www.festool.com/service

10

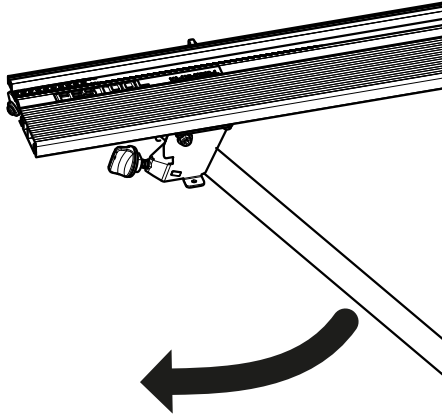

11

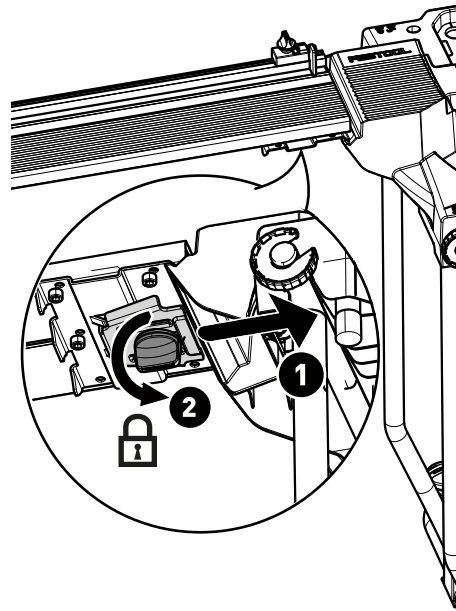

12

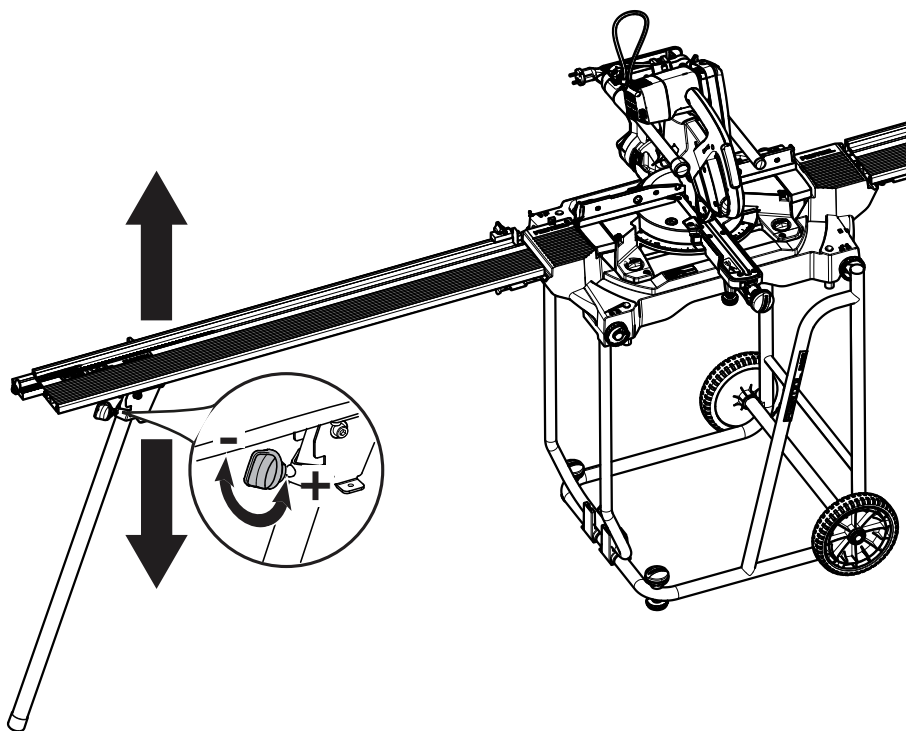

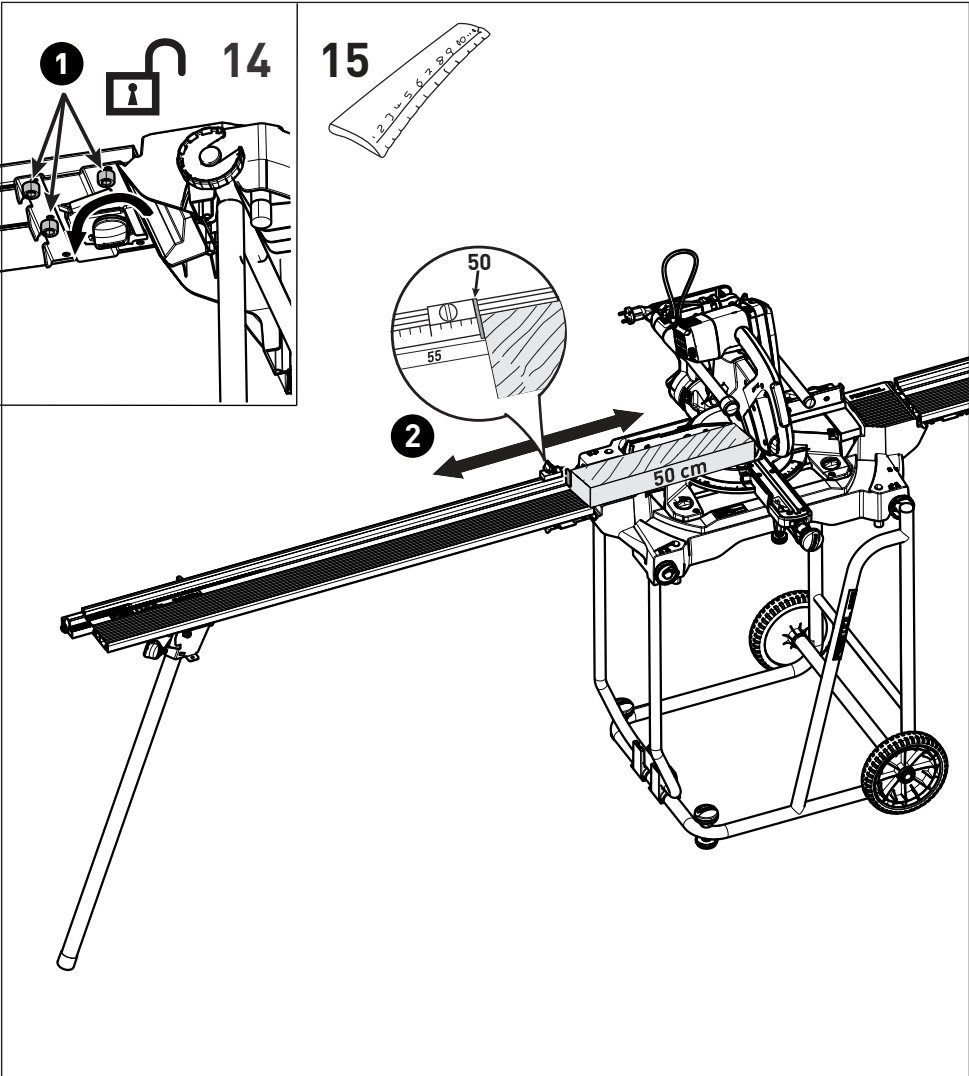
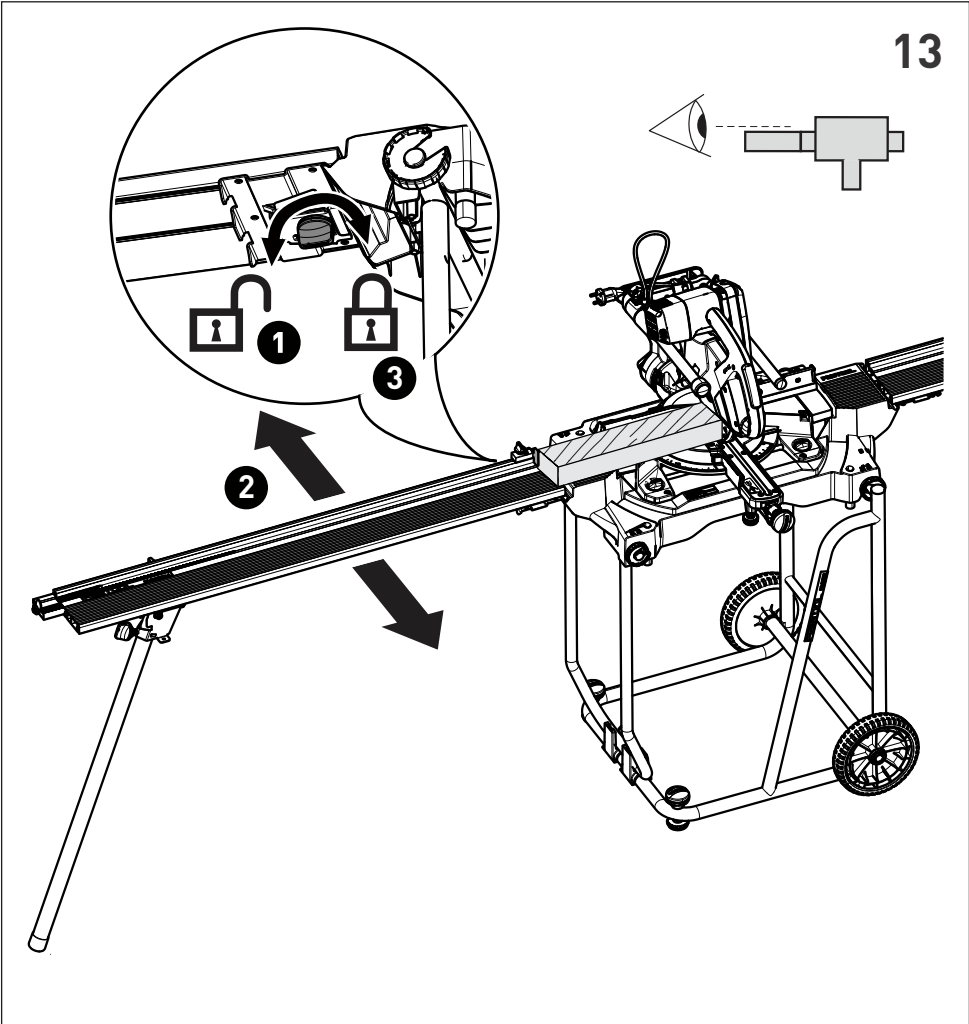

16

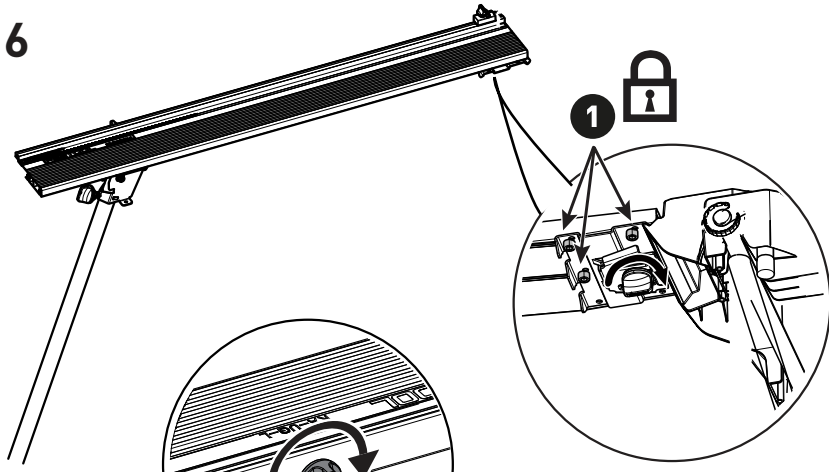

17

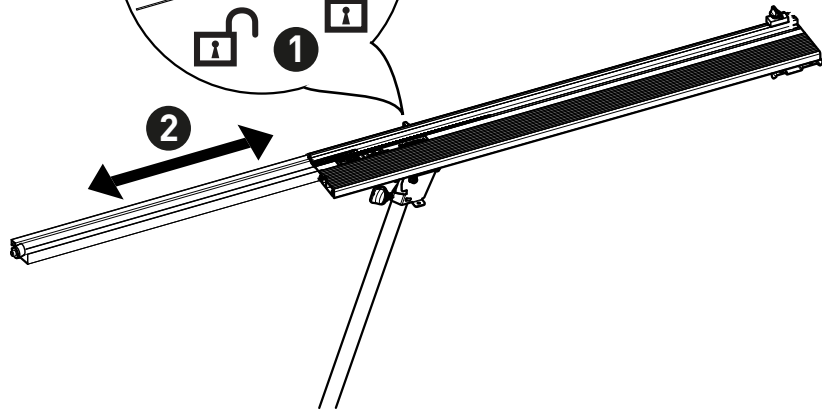

18

